

**Systeme  
d'entree  
telephonique  
commercial  
AE-100**

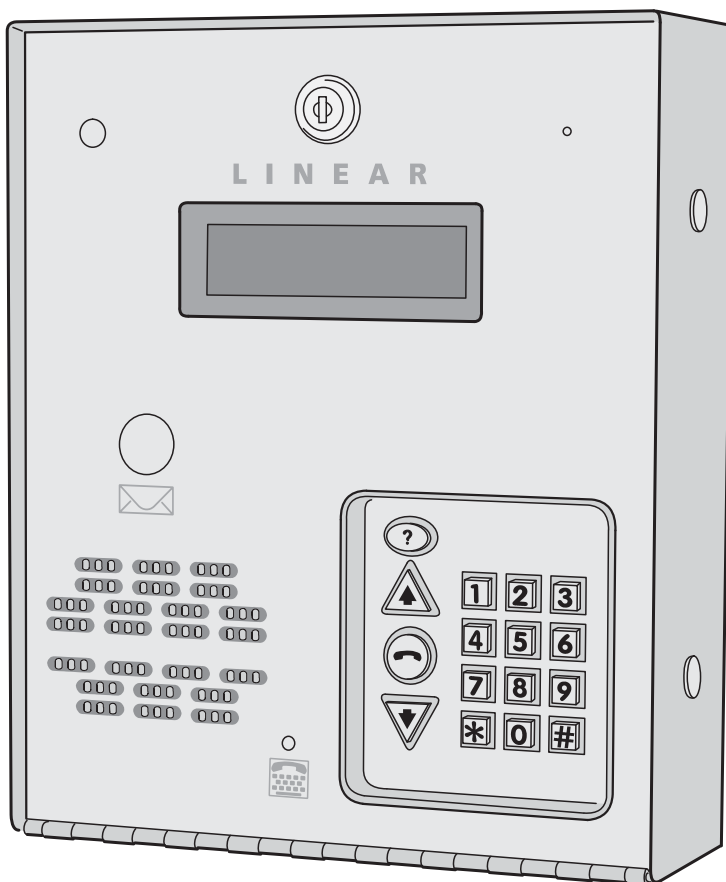

*Guide du gérant de la résidence*

**Linear**®

(760) 438-7000

USA & Canada (800) 421-1587 & (800) 392-0123

N° de FAX gratuit (800) 468-1340

[www.linearcorp.com](http://www.linearcorp.com)

## Table des matières

Introduction.....	2
Fonctionnement.....	2
Généralités sur la base de données.....	2
Emplacement des composants.....	3
Accès à la programmation.....	4
Programmation à partir du clavier numérique (méthode standard).....	4
Programmation par téléphone.....	5
Références pour la programmation et paramètres de défaut configurés en usine.....	6
Installation à plusieurs unités.....	7
Programmation des données de résident.....	8
Programmation d'un code d'accès indépendant.....	9
Options du système.....	10
Options du système (suite).....	11
Options du système (suite).....	12
Commandes utilitaires du système.....	13
Commandes utilitaires du système (suite).....	14
Section relative à l'autre méthode de programmation.....	15
Références de l'Autre méthode de programmation.....	16
Mode d'emploi du système AE-100.....	23
Dépannage.....	24
Garantie limitée de Linear.....	24
Avis de l'agence fédérale (usa) de contrôle des communications (fcc).....	24

## Introduction

Le système d'entrée téléphonique commercial Modèle AE-100 est destiné à être utilisé comme dispositif de commande d'accès pour de petits ensembles d'appartements ou petites résidences privées ayant jusqu'à 125 résidents. On peut utiliser le système dans un hall d'entrée ou dehors. Le système peut être monté sur une surface plane, encastré ou monté sur un piédestal. Le système fait usage de communications téléphoniques en duplex, mains libres, entre les visiteurs et les résidents pour permettre l'entrée dans la résidence.

Le système AE-100 est encastré dans un boîtier en acier inoxydable pour service sévère, avec une face dotée d'un clavier numérique téléphonique éclairé à 12 touches et quatre boutons marqués d'éléments graphiques lumineux et faciles à voir. L'affichage LCD du répertoire sur deux lignes déroule un message d'accueil programmable et indique les noms et les codes du répertoire. Le système comporte un microphone incorporé, un haut-parleur résistant au vandalisme et une prise télétype pour les malentendants.

Les messages vocaux et les invites de la programmation multilingue de l'affichage du système sont disponibles au choix en anglais, en espagnol, en français-canadien ou en portugais. Le système peut être programmé localement à l'aide du clavier numérique ou à distance par un téléphone à boutons.

Des manuels et autres documentations de support sont disponibles en espagnol, en français canadien et en portugais sur le site Internet de Linear, à la page dédiée au système AE-100, à l'adresse : [www.Linearcorp.com](http://www.Linearcorp.com)

En option, le système AE-100 peut supporter des fonctions de verrouillage pour l'accès des services postaux et l'installation d'une caméra couleur en circuit fermé (CCTV).

## Fonctionnement

Dans une installation type, la mémoire de l'unité est programmée avec le numéro de répertoire, le nom, le numéro de téléphone et le code d'accès de chaque résident. Un visiteur qui se présente à l'entrée utilise les touches vers le haut ▲ ou vers le bas ▼ pour visualiser le nom et le numéro de répertoire du résident souhaité. Après la saisie du numéro de répertoire, ou après avoir appuyé sur le bouton Ⓜ le système AE-100 compose automatiquement le numéro de téléphone du résident et établit une communication à deux sens entre le visiteur et le résident. Le résident a donc à cet instant l'option de donner ou de refuser l'accès au visiteur, en appuyant sur une touche de son téléphone.

Les résidents peuvent entrer en utilisant uniquement leur code d'accès.

Outre l'entrée téléphonique, le système AE-100 peut accorder l'accès par le clavier numérique quand une personne utilise l'un des 125 codes d'accès indépendants non-attribués aux résidents (**l'utilisation de chaque code d'accès indépendant réduit le nombre d'entrées du répertoire d'une unité**). Pour les besoins de conformité à la loi américaine ADA relativement aux malentendants, un visiteur peut connecter un appareil télétype à la prise située sur la face du système. Le visiteur peut alors utiliser son téléimprimeur pour communiquer avec le téléimprimeur du résident pendant l'appel téléphonique.

## Généralités sur la base de données

La programmation du système AE-100 consiste à saisir les données d'installation dans la mémoire du système. Ce dernier utilise l'information comme « base de données » de référence pour commander le fonctionnement du système.

## Données du répertoire des résidents

Il est possible de configurer jusqu'à 125 noms, numéros de téléphone et codes d'accès de résidents. Chaque entrée de résident est associée à un numéro de répertoire. Les numéros de répertoire peuvent avoir deux ou trois chiffres (tous les numéros d'un même répertoire ayant le même nombre de chiffres). Le numéro de répertoire est celui que le visiteur doit entrer dans le système pour appeler le résident (le résident affiché peut aussi être contacté à l'aide de la touche Ⓜ). Chaque saisie de données de résident comprend aussi le numéro de téléphone du résident et un code d'accès unique à ce résident.

### DONNÉES DU RÉPERTOIRE DES RÉSIDENTS (JUSQU'À 125 RÉSIDENTS)

**POUR CHAQUE RÉSIDENT :** NUMÉRO DE RÉPERTOIRE (2 OU 3 CHIFFRES)  
NOM (JUSQU'À 16 CARACTÈRES)  
N° DE TÉLÉPHONE (JUSQU'À 14 CHIFFRES)  
CODE D'ACCÈS (4 CHIFFRES)

## Données d'un code d'accès indépendant

Il est possible de configurer jusqu'à 125 codes d'accès indépendants qui ne sont pas attribués à une entrée de résident dans le répertoire. Ces types de codes d'accès sont utiles pour le personnel de service et d'entretien. **Chaque code d'accès indépendant programmé réduit d'une unité le nombre d'entrées de résidents disponibles dans le répertoire.** Les codes d'accès indépendants ont quatre chiffres. Quand on tape un code d'accès indépendant sur le clavier numérique, ceci actionne le relais d'accès.

### DONNÉES DES CODES D'ACCÈS INDÉPENDANTS (JUSQU'À 125 CODES)

**POUR CHAQUE CODE :** CODE D'ACCÈS INDÉPENDANT (4 CHIFFRES)  
**REMARQUE :** CHAQUE CODE D'ACCÈS INDÉPENDANT RÉDUIT D'UNE UNITÉ LE NOMBRE D'ENTRÉES DE RÉSIDENTS DISPONIBLES DANS LE RÉPERTOIRE

## Emplacement des composants

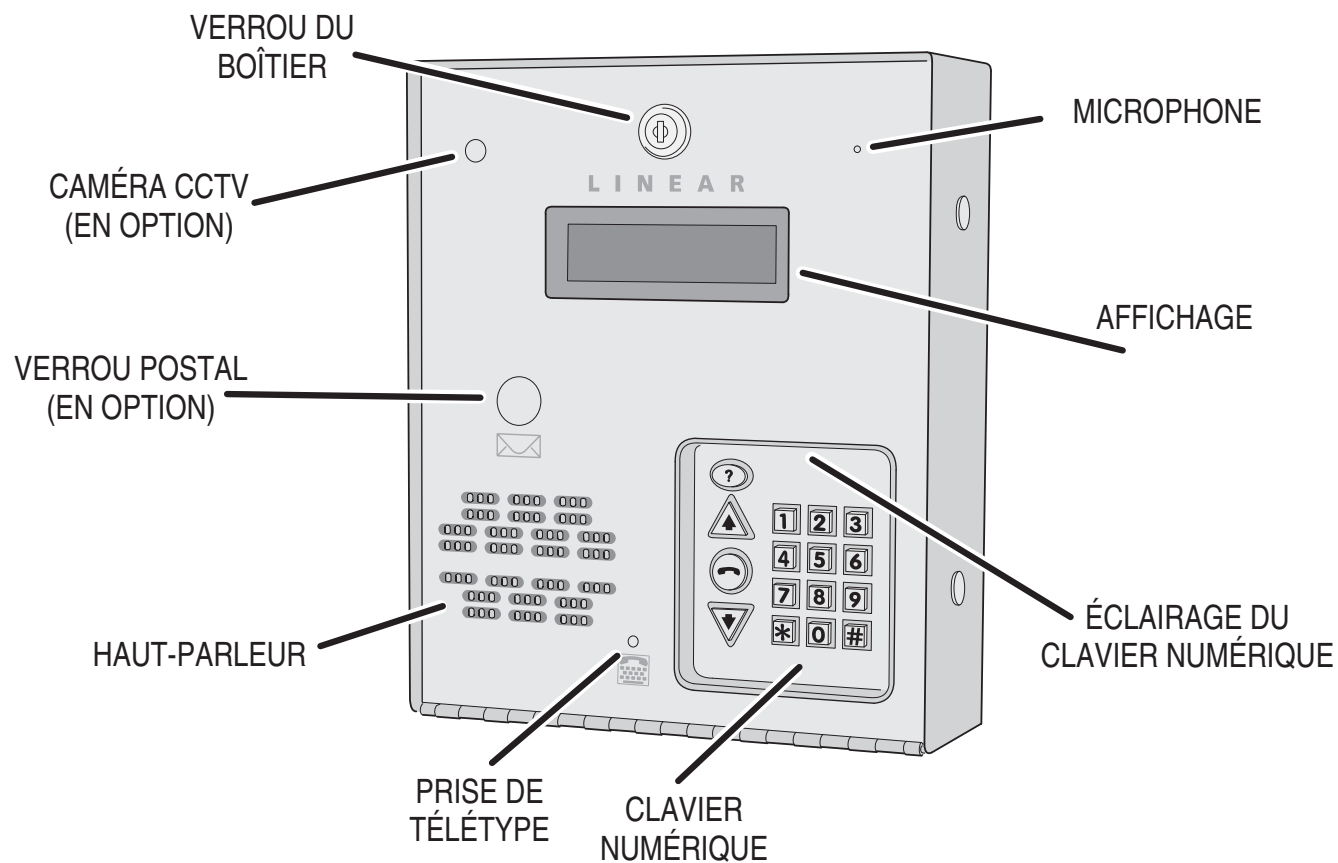

**Utilisez ce mot de passe pour entrer  
en mode Programmation :**

\_\_\_\_\_

**Inscrire ici le mot de passe principal**

# Accès à la programmation

Pour faciliter la vie aux installateurs familiarisés avec les systèmes de Linear et d'autres fabricants de systèmes de commandes d'accès, deux méthodes de programmation sont disponibles. Les numéros de position de la programmation (ou codes de fonction) qui correspondent à ceux d'autres équipements aident l'installateur à effectuer rapidement les changements en tapant sur les différentes touches qu'ils ont eu l'habitude d'utiliser auparavant.

## Choix de la méthode de programmation automatique

Les numéros de position de la programmation (ou codes de fonction) changent en fonction de la méthode de programmation utilisée. Consulter le tableau de la page 6 pour trouver les numéros utilisés avec chaque méthode.

Les touches utilisées pour saisir la programmation à partir du clavier numérique de l'unité sélectionnent la méthode de programmation qui sera utilisée pendant la session de programmation en cours.

La saisie de la programmation effectuée en appuyant en même temps sur les touches **0** & **2** sélectionne la méthode de programmation standard (style d'accès de Linear). Les détails de chaque étape de programmation par la méthode standard sont indiquées aux pages 8 à 14.

La saisie de la programmation effectuée en appuyant en même temps sur les touches **0** & **#** sélectionne l'Autre méthode de programmation (autre style d'accès par d'autres fabricants). Les détails de chaque étape de programmation par l'Autre méthode sont indiqués aux pages 15 à 22.

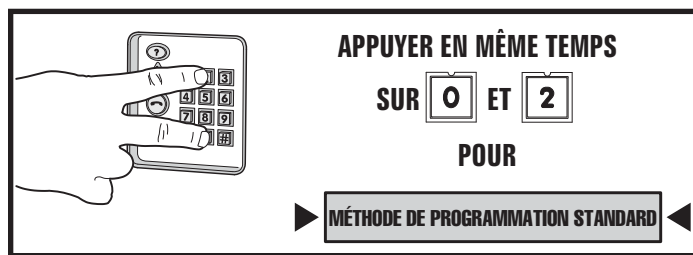

# Programmation à partir du clavier numérique (méthode standard)

Le système peut être programmé à l'aide du clavier numérique, sur la face du boîtier AE-100. L'affichage indique les informations de programmation.

## Accès à la programmation à partir du clavier numérique

1. Appuyer en même temps sur les touches **0** & **2** puis les relâcher
2. L'affichage indique **[MOT DE PASSE :]**.
3. Saisir le mot de passe principal (le code programmé en usine est 123456).
4. Appuyer sur **#**.
5. Si le mot de passe est correct, l'affichage indique **[ENTRER LA FONCTION :]**.
6. Les commandes de programmation peuvent alors être saisies sur le clavier numérique. Consulter les sections suivantes du manuel pour programmer les détails de cette étape. Consulter aussi les illustrations pour saisir les caractères alphanumériques sur le clavier numérique.

## Invites vocales du clavier numérique

Si l'on programme en utilisant le clavier numérique, chacune des étapes de programmation consiste à saisir les données du programme. Avec la méthode de programmation standard, le système émet des bips sonores pour indiquer si les saisies sont correctes ou non.

- Après une saisie correcte, deux bips courts se font entendre.
- Après une saisie incorrecte, un bip long se fait entendre.
- Quand l'étape de programmation est achevée correctement, trois bips courts se font entendre.

## Nouvelle saisie d'une commande après une erreur

En cas de saisie incorrecte, ou si l'on appuie par erreur sur une touche pendant la programmation, appuyer sur **\*** pour réinitialiser le clavier numérique et recommencer les opérations de l'étape.

## Sortie du mode programmation

1. Appuyer sur : **9 9 #**
- ◆ **REMARQUE** : Le système AE-100 sort automatiquement du mode de programmation après cinq minutes d'inactivité.

SAISIE ALPHANUMÉRIQUE PAR LE CLAVIER  
(QUAND LES ÉTAPES DE PROGRAMMATION NÉCESSITENT DE SAISIR DU TEXTE)

	abc	def	ghi	
	1	2	3	
m n o	4	5	6	p q r
j k l	7	8	9	v w x y z ,
s t u	*	0	#	

Appuyer sur la touche de retour arrière ou effacer la totalité de la ligne

Espace, signe moins, point

Finir la saisie

- APPUYER SUR LA 1ÈRE LETTRE
- APPUYER SUR LA 2ÈME LETTRE
- APPUYER SUR LA 3ÈME LETTRE
- APPUYER SUR LE NUMÉRO DE LA TOUCHE
- APPUYER DE NOUVEAU SUR LA 1ÈRE LETTRE

---

- ATTENDRE 3 SECONDES POUR LE PROCHAIN CARACTÈRE (UN BIP RETENTIT APRÈS LA PAUSE DE 3 SECONDES) OU APPUYER SUR UNE AUTRE TOUCHE
- LA PREMIÈRE LETTRE DE CHAQUE MOT EST UNE CAPITAILE, ET POUR QUE LE MOT ENTIER SOIT EN CAPITAILES, APPUYER D'ABORD SUR LA TOUCHE #
- TERMINER LA SAISIE EN APPUYANT SUR LA TOUCHE #
- APPUYER SUR LA TOUCHE ÉTOILE POUR FAIRE UN RETOUR ARRIÈRE, APPUYER DE NOUVEAU SUR LA TOUCHE ÉTOILE POUR EFFACER LA LIGNE

# Programmation par téléphone

La plupart des commandes du système peuvent être programmées sur un téléphone TouchTone™. Le clavier du téléphone se comporte comme le clavier numérique de l'unité AE-100's. On peut employer les deux méthodes de programmation avec un téléphone.

## Connexion par téléphone

- Composer un appel avec le numéro de téléphone de la ligne à laquelle l'unité AE-100 est raccordée.
- Le système AE-100 répond à la troisième sonnerie.
- Des bips sont émis par le système pour indiquer l'état actuel du système (y compris l'état des autres unités dans une installation à plusieurs unités):
  - Un bip court retentit si tous les relais d'accès sont actionnés (toutes les portes sont ouvertes).
  - Deux bips courts retentissent si tous les relais d'accès sont désactivés (toutes les portes sont fermées).
  - Un bip long retentit s'il se trouve une combinaison de relais d'accès activés et désactivés (certaines portes sont ouvertes, d'autres sont fermées).
- Saisir le numéro de l'unité (1 à 4) à laquelle on souhaite se connecter puis appuyer sur **[#]** **Avec une installation à une seule unité, saisir le numéro 1 attribué par défaut à l'unité.**

- ◆ **REMARQUE** : Il faut se connecter à l'unité principale N° 1 d'une installation plusieurs unités pour programmer la mémoire principale. La mémoire principale peut être ensuite copiée dans chacune des autres unités.
- Saisir le mot de passe principal de l'unité (le code programmé en usine est 123456).

Pour programmer le système, consulter les pages suivantes du manuel.

- Les étapes de la programmation standard sont indiquées aux pages 8 à 14.
- Les étapes de l'Autre méthode de programmation sont indiquées aux pages 15 à 22.

## Invites vocales du téléphone

Quand on programme par téléphone, chaque étape de la programmation consiste à saisir les données de programmation à l'aide du clavier du téléphone. Le système émet des bips par l'intermédiaire du téléphone pour indiquer si les saisies sont correctes ou non.

Les invites vocales qui donnent un retour d'information pendant la programmation sont différentes dans chacune des méthodes de programmation. Ces différences sont indiquées dans le tableau de droite.

## Nouvelle saisie d'une commande après une erreur

En cas de saisie incorrecte, ou si l'on appuie par erreur sur une touche pendant la programmation, appuyer sur **[\*]** et recommencer les opérations de l'étape.

## Sortie du mode programmation

Ne pas oublier de sortir du mode de programmation après avoir terminé cette dernière.

- ◆ **REMARQUE** : Le système AE-100 sort automatiquement du mode de programmation après cinq minutes d'inactivité.
- Pour sortir du mode programmation quand on utilise la méthode standard, appuyer sur : **[9][9][#]**
- Pour sortir du mode programmation quand on utilise l'Autre méthode de programmation, appuyer sur : **[9][1][#]**

## CONNEXION PAR TÉLÉPHONE

- APPELER LE SYSTÈME
- LE SYSTÈME RÉPOND À LA TROISIÈME SONNERIE
- LE SYSTÈME ÉMET DES SONS INDIQUANT L'ÉTAT ACTUEL :
  - > UN BIP COURT TOUS LES RELAIS SONT ACTIONNÉS
  - > DEUX BIPS COURTS TOUS LES RELAIS SONT DÉSACTIVÉS
  - > UN BIP LONG CERTAINS RELAIS SONT OUVERTS ET D'AUTRES FERMÉS
- SAISIR LE NUMÉRO DE L'UNITÉ (1 À 4) ET APPUYER SUR **#** **POUR LES INSTALLATIONS À UNE SEULE UNITÉ, APPUYER SUR 1#**
- SAISIR LE MOT DE PASSE PRINCIPAL (MOT DE PASSE PAR DÉFAUT : 123456)
- POUR UTILISER LA MÉTHODE DE PROGRAMMATION STANDARD, APPUYER SUR **[#]** POUR UTILISER L'AUTRE MÉTHODE DE PROGRAMMATION, APPUYER SUR **[\*]**
- COMMENCER LA PROGRAMMATION, SAISIR LE NUMÉRO DE L'ÉTAPE SUIVI PAR **[#]**

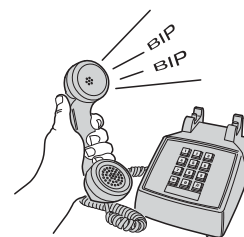
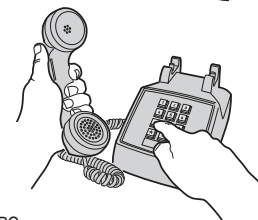

## INVITES VOCALES POUR CHACUNE DES MÉTHODES DE PROGRAMMATION

CONDITION	TONALITÉS ÉMISES PAR L'AUTRE MÉTHODE DE PROGRAMMATION	TONALITÉS ÉMISES PAR LA MÉTHODE STANDARD
APRÈS UNE SAISIE INCORRECTE	DEUX BIPS LONGS	UN BIP LONG
APRÈS LA SAISIE CORRECTE D'UNE ÉTAPE INTERMÉDIAIRE	UN BIP COURT	DEUX BIPS COURTS
APRÈS LA SAISIE CORRECTE D'UNE COMMANDE COMPLÈTE	DEUX BIPS COURTS	TROIS BIPS COURTS
SORTIE DU MODE PROGRAMMATION	TROIS BIPS COURTS	AUCUN BIP

**POUR SORTIR DU MODE PROGRAMMATION**

▶
MÉTHODE DE PROGRAMMATION STANDARD
◀

APPUYER SUR 9 9 #

▶
AUTRE MÉTHODE DE PROGRAMMATION
◀

APPUYER SUR 9 1 #

# Références pour la programmation et paramètres de défaut configurés en usine

NUMÉRO DE LA POSITION DE PROGRAMMATION STANDARD	AUTRE NUMÉRO DE CODE DE FONCTION VALIDE	FONCTION DE L'ÉTAPE DE PROGRAMMATION	PARAMÈTRE DE DÉFAUT CONFIGURÉ EN USINE
99	91	SORTIE DU MODE PROGRAMMATION	
<b>OPTIONS DU SYSTÈME</b>			
38	38	LANGUE D'AFFICHAGE DU SYSTÈME	ANGLAIS
51	72	NOMBRE D'ESSAIS D'ENTRÉE AVANT LE VERROUILLAGE DU CLAVIER NUMÉRIQUE	3 ESSAIS
52	71	DURÉE D'ACTIVATION DU RELAIS D'ACCÈS	4 SECONDES
57	10	TEXTE DE BIENVENUE AFFICHÉ	SYSTÈME D'ENTRÉE TÉLÉPHONIQUE LINEAR
61	74	RÉPONSE TÉLÉPHONIQUE AUTOMATIQUE	ACTIVÉ
62	75	CLIQETIS DES TOUCHES DU CLAVIER	ACTIVÉ
63	76	TONALITÉ DU HAUT-PARLEUR AU MOMENT DE L'ACTIONNEMENT DU RELAIS D'ACCÈS	ACTIVÉ
64	70	DURÉE DE CONVERSATION MAXIMUM AVEC LE VISITEUR	60 SECONDES
77	77	COMMANDE DU RELAIS D'ACCÈS PAR LE RÉSIDENT	ACTIVÉ
95	95	RAPPEL PAR LE RÉSIDENT	DÉSACTIVÉ
<b>COMMANDE DES DONNÉES D'ACCÈS</b>			
21	01	SAISIE D'UNE ENTRÉE DANS LE RÉPERTOIRE POUR UN RÉSIDENT	
22	02	MODIFICATION D'UNE ENTRÉE ENREGISTRÉE DANS LE RÉPERTOIRE	
23	03	EFFACEMENT D'UNE ENTRÉE ENREGISTRÉE DANS LE RÉPERTOIRE	
31	31	SAISIE D'UN CODE D'ACCÈS INDÉPENDANT	
33	33	EFFACEMENT D'UN CODE D'ACCÈS INDÉPENDANT	
<b>MAINTENANCE DU SYSTÈME</b>			
30	30	COPIE DES DONNÉES D'ACCÈS EXCLUSIVEMENT, DE L'UNITÉ PRINCIPALE VERS LES SOUS-UNITÉS	
34	34	COPIE DE TOUTES LES DONNÉES, DE L'UNITÉ PRINCIPALE VERS LES SOUS-UNITÉS	
80	05	VERROUILLAGE TEMPORAIRE DU RELAIS D'ACCÈS	
81	05	VERROUILLAGE DU RELAIS D'ACCÈS	
83	05	DÉBLOCAGE DU RELAIS D'ACCÈS	
92	04	EFFACEMENT DE TOUTES LES DONNÉES DE RÉSIDENT	
93	93	EFFACEMENT DE TOUS LES CODES D'ACCÈS INDÉPENDANTS	

## Installation à plusieurs unités

Il est possible de connecter au plus quatre unités AE-100 à la même ligne téléphonique dédiée pour former un réseau simple. La connexion de plusieurs unités permet de transférer aux autres sous-unités les données de programmation (soit uniquement les entrées du répertoire, soit la totalité du contenu de la mémoire) de l'unité principale à l'aide des commandes utilitaires du système.

Dans les installations à plusieurs unités, il faut attribuer un numéro unique à chaque unité AE-100, avant la programmation. Le numéro de l'unité permet la connexion à une unité spécifique lorsqu'on appelle pour effectuer la programmation et il identifie les autres unités pour l'unité principale. L'une des unités doit être identifiée comme « Unité principale N° 1 ».

### Numéros d'unité pré-configurés

La société qui a installé votre système d'entrée a déjà programmé ce système. S'il s'agit d'une installation à plusieurs unités, les numéros de sous-unité ont déjà été configurés dans les sous-unités et l'unité principale a également été programmée de manière à reconnaître ces numéros.

UNITÉ N°	TYPE D'UNITÉ	EMPLACEMENT DE L'UNITÉ
1	UNITÉ PRINCIPALE	
2	SOUS-UNITÉ	
3	SOUS-UNITÉ	
4	SOUS-UNITÉ	

# Programmation des données du résident





Il est possible de configurer jusqu'à 125 noms et numéros de téléphone de résidents. Chaque résident se voit attribuer un **Numéro de répertoire**. Le numéro de répertoire est le numéro que les visiteurs doivent entrer dans le système pour appeler le résident. Les visiteurs peuvent aussi appeler un résident dont le nom est affiché en appuyant sur la touche .

**Utiliser la fiche de programmation fournie pour organiser les données des résidents avant de les saisir dans le système.**

Pour chacune des étapes suivantes, saisir le mot de passe principal et entrer dans le mode de programmation (si l'unité ne s'y trouve pas déjà). Sortir du mode de programmation lorsque toute la programmation est terminée.

## Changement de la longueur des numéros de répertoire

La configuration en usine des numéros de répertoire attribue à ces derniers trois chiffres. Ceci peut être changé en deux ou trois chiffres.

- Appuyer sur   
- Saisir la longueur du **numéro de répertoire** (2 ou 3).
- Appuyer sur 

### LONGUEUR DU NUMÉRO DE RÉPERTOIRE













NPP 02

02#LONGUEUR#

LONGUEUR = NOMBRE (2 OU 3) DE CHIFFRES DU NUMÉRO DE RÉPERTOIRE

**CONFIGURATION EN USINE : 3 CHIFFRES**

## Saisie des données d'un résident dans le répertoire

- Appuyer sur   
- Saisir le **numéro de répertoire** qui sera affiché pour ce résident.
- Appuyer sur 
- ◆ **REMARQUE** : Pour ajouter le nom en lettres capitales, appuyer sur  avant de saisir le nom
- Saisir le **nom** du résident à afficher (jusqu'à 16 caractères).
- Appuyer sur 
- Saisir le **numéro de téléphone** du résident (jusqu'à 14 chiffres). Appuyer sur les touches    ou  et les maintenir enfoncées pour enregistrer 1 à 4 pauses de deux secondes. Maintenir la touche enfoncée pendant environ deux secondes. **REMARQUE** : Chaque pause saisie compte comme l'un des 14 chiffres permis pour le numéro de téléphone.
- Appuyer sur 
- Saisir un **code d'accès** unique à quatre chiffres pour ce résident.
- Appuyer sur 
- Saisir à nouveau le **code d'accès** unique à quatre chiffres pour vérification.
- Appuyer sur 











### SAISIE DES DONNÉES D'UN RÉSIDENT DANS LE RÉPERTOIRE NPP 21

21#RÉP#NOM#TÉLÉPHONE#CODE#CODE#

RÉP = NUMÉRO DE RÉPERTOIRE DU RÉSIDENT  
 NOM = NOM DU RÉSIDENT (JUSQU'À 16 CARACTÈRES)  
 TÉLÉPHONE = NUMÉRO DE TÉLÉPHONE DU RÉSIDENT (JUSQU'À 14 CHIFFRES)  
 CODE = CODE D'ACCÈS DU RÉSIDENT (4 CHIFFRES)  
 CODE = NOUVELLE SAISIE DU CODE D'ACCÈS POUR VÉRIFICATION

## Modification des données de résident existant dans le répertoire

Une fois qu'une entrée a été configurée dans le répertoire, on peut la modifier pour changer le nom, le numéro de téléphone ou le code d'accès du résident.

- ◆ **REMARQUE** : Cette étape ne peut pas être effectuée à distance par téléphone.
- Appuyer sur   
  - Saisir le **numéro de répertoire** du résident.
  - Appuyer sur 
  - ◆ **REMARQUE** : Pour modifier le nom utilisant des lettres en majuscule, appuyer sur  avant de saisir le nom.
  - Modifier le **nom** du résident à afficher (jusqu'à 16 caractères), et appuyer sur la touche  ou pour conserver le même nom, appuyer sur .
  - Modifier le **numéro de téléphone** du résident (jusqu'à 14 chiffres, voir ci-dessus comment saisir les pauses et appuyer sur  ou pour conserver le même numéro de téléphone, appuyer sur .
  - Modifier le **code d'accès** à quatre chiffres du résident, ou si l'on souhaite conserver le même code d'accès, appuyer simplement sur .

### MODIFICATION DES DONNÉES DE RÉSIDENT EXISTANT DANS LE RÉPERTOIRE





NPP 22

22#RÉP#NOM#TÉLÉPHONE#CODE#

RÉP = NUMÉRO DE RÉPERTOIRE DU RÉSIDENT  
 NOM = NOM DU RÉSIDENT (JUSQU'À 16 CARACTÈRES)  
 TÉLÉPHONE = NUMÉRO DE TÉLÉPHONE DU RÉSIDENT (JUSQU'À 14 CHIFFRES)  
 CODE = CODE D'ACCÈS DU RÉSIDENT (4 CHIFFRES)

## Effacement d'une entrée existant dans le répertoire

Les entrées du répertoire peuvent être effacées individuellement (pour effacer toutes les entrées du répertoire, voir l'étape de programmation 92).

- Appuyer sur   
- Saisir le numéro de répertoire.
- Appuyer sur 
- Saisir à nouveau le numéro de répertoire.
- Appuyer sur 

### EFFACEMENT D'UNE ENTRÉE EXISTANT DANS LE RÉPERTOIRE

NPP 23

23#RÉP#RÉP#

RÉP= NUMÉRO DE RÉPERTOIRE DU RÉSIDENT  
 RÉP= NUMÉRO DE RÉPERTOIRE DU RÉSIDENT SAISI DE NOUVEAU POUR VÉRIFICATION

# Programmation d'un code d'accès indépendant

Un **code d'accès indépendant** est un numéro saisi par le clavier numérique de l'unité AE-100 pour demander l'entrée. Il est possible de programmer jusqu'à 125 codes d'accès indépendants à quatre chiffres.



- ◆ **REMARQUE** : Chaque code d'accès indépendant programmé réduit d'une unité le nombre d'entrées possibles dans le répertoire.

Utiliser la fiche de programmation fournie pour organiser les codes d'accès indépendants avant de les saisir dans le système.

Pour chacune des étapes suivantes, saisir le mot de passe principal et entrer dans le mode de programmation (si l'unité ne s'y trouve pas déjà). Sortir du mode de programmation lorsque cette dernière est terminée.

## Saisie d'un code d'accès indépendant

Les codes d'accès indépendants doivent être saisis séparément.

1. Appuyer sur **3 1** 
2. Saisir le nouveau **code d'accès indépendant**.
3. Appuyer sur 
4. Saisir de nouveau le **code d'accès indépendant** pour vérification.
5. Appuyer sur 

### SAISIE D'UN CODE D'ACCÈS INDÉPENDANT



**NPP 31**

31#CODE#CODE#

CODE = NOUVEAU CODE D'ACCÈS INDÉPENDANT  
CODE = NOUVELLE SAISIE DU CODE D'ACCÈS INDÉPENDANT  
POUR VÉRIFICATION

## Effacement d'un code d'accès indépendant

Les codes d'accès indépendants peuvent être saisis séparément. (pour effacer tous les codes d'accès indépendants, voir l'étape de programmation 93).

1. Appuyer sur **3 3** 
2. Saisir le **code d'accès indépendant** à effacer.
3. Appuyer sur 
4. Saisir de nouveau le **code d'accès indépendant** pour l'effacer.
5. Appuyer sur 

### EFFACEMENT D'UN CODE D'ACCÈS INDÉPENDANT

**NPP 33**

33#CODE#CODE#

CODE = CODE D'ACCÈS INDÉPENDANT À EFFACER  
CODE = NOUVELLE SAISIE DU CODE D'ACCÈS INDÉPENDANT  
POUR VÉRIFICATION

## Options du système

Les configurations en usine seront appropriées dans la plupart des cas. Pour personnaliser le système, accéder au mode de programmation par téléphone ou au moyen du clavier numérique.

Utiliser la fiche de programmation fournie pour inscrire tous les changements apportés aux options du système avant de les saisir dans le système.

Pour chacune des étapes suivantes, saisir le mot de passe principal et entrer dans le mode de programmation (si l'unité ne s'y trouve pas déjà). Sortir du mode de programmation lorsque cette dernière est terminée.

### Langue d'affichage du système

La langue par défaut du système est l'anglais. Trois autres langues peuvent être choisies comme langue de l'utilisateur ainsi que pour les affichages de la programmation.

◆ **REMARQUE** : Cette étape ne peut être accomplie à distance par téléphone.

◆ **REMARQUE** : Le système supporte l'affichage d'une seule langue à la fois.

- Appuyer sur **3** **8** **⏏**
- Choisir une langue :
  - Entrer 1 pour l'anglais
  - Entrer 2 pour l'espagnol
  - Entrer 3 pour le français
  - Entrer 4 pour le portugais
- Appuyer sur **⏏**

#### LANGUE D'AFFICHAGE DU SYSTÈME

NPP 38

# 38#LANG#

LANG = LANGUE D'AFFICHAGE DU SYSTÈME

1 = ANGLAIS 2 = ESPAGNOL

3 = FRANÇAIS 4 = PORTUGAIS

**CONFIGURATION EN USINE : ANGLAIS**

### Comptage avant verrouillage du clavier numérique

Le système compte le nombre de codes d'accès invalides saisis par le clavier numérique. Si le nombre d'essais d'entrée dépasse le nombre fixé pour le verrouillage, le clavier numérique est verrouillé pendant 90 secondes. La configuration en usine pour ce nombre d'essais est de trois. La valeur possible est de un à neuf.

- Appuyer sur **5** **1** **⏏**
- Saisir le nombre d'essais d'entrée avant verrouillage du clavier (1 à 9).
- Appuyer sur **⏏**

#### COMPTAGE AVANT VERROUILLAGE DU CLAVIER NUMÉRIQUE

NPP 51

# 51#COMPTAGE#

COMPTAGE = NOMBRE (1 à 9) D'ESSAIS D'ENTRÉE INCORRECTS  
QUI PROVOQUENT LE VERROUILLAGE PENDANT 90 SECONDES

**CONFIGURATION EN USINE : 3 ESSAIS**

### Durée d'actionnement du relais d'accès

La configuration en usine provoque l'actionnement du relais pendant quatre secondes. La durée d'actionnement peut être réglée entre 4 et 99 secondes pour convenir à différents types de dispositifs de commande d'entrée.

- Appuyer sur **5** **2** **⏏**
- Saisir la durée (en secondes) pendant laquelle le relais d'accès reste actionné (04 à 99).
- Appuyer sur **⏏**

#### DURÉE D'ACTIONNEMENT DU RELAIS D'ACCÈS

NPP 52

# 52#SECONDES#

SECONDES = DURÉE D'ACTIONNEMENT (04 à 99 SECONDES)

**CONFIGURATION EN USINE : 4 SECONDES**

## Options du système (suite)

### Texte du message d'accueil affiché

L'unité AE-100 affiche un message d'accueil des visiteurs alternant avec les instructions permettant de trouver et d'appeler un résident. Le message d'accueil peut être personnalisé en fonction de l'installation.

- ◆ **REMARQUE** : Cette étape ne peut pas être accomplie à distance par téléphone.
- 1. Appuyer sur **5 7**
- ◆ **REMARQUE** : Pour saisir uniquement des lettres d'imprimerie, appuyer d'abord sur : **☎** avant de saisir le texte.
- 2. Taper le nouveau texte pour la ligne supérieure de l'affichage (jusqu'à 16 caractères).
- 3. Appuyer sur **☎**
- ◆ **REMARQUE** : Pour saisir uniquement des lettres d'imprimerie, appuyer d'abord sur : **☎** avant de saisir le texte.
- 4. Taper le nouveau texte pour la ligne inférieure de l'affichage (jusqu'à 16 caractères).
- 5. Appuyer sur **☎**

### TEXTE DU MESSAGE D'ACCUEIL AFFICHÉ

NPP 57

# 57#LIGNE 1#LIGNE 2#

LIGNE 1 = JUSQU'À 16 CARACTÈRES

LIGNE 2 = JUSQU'À 16 CARACTÈRES

**CONFIGURATION EN USINE :**  
**SYSTÈME D'ENTRÉE TÉLÉPHONIQUE LINEAR**

### Réponse téléphonique automatique

La configuration en usine permet au système de détecter une sonnerie sur la ligne téléphonique et de répondre à l'appel.

- ◆ **REMARQUE** : La fonctionnalité de réponse à un appel téléphonique peut être désactivée, mais dans ce cas, les fonctions de programmation à distance, de télécommande d'entrée par les résidents et de rappel par les résidents sont aussi désactivées.
- 1. Appuyer sur **6 1**
- 2. Choisir l'option de réponse téléphonique automatique :
  - Saisir 0 pour DÉSACTIVER la réponse téléphonique automatique.
  - Saisir 1 pour ACTIVER la réponse téléphonique automatique.
- 3. Appuyer sur **☎**

### RÉPONSE TÉLÉPHONIQUE AUTOMATIQUE

NPP 61

# 61#RÉPONSE#

RÉPONSE = 0 POUR DÉSACTIVER LA RÉPONSE À L'APPEL

RÉPONSE = 1 POUR ACTIVER LA RÉPONSE À L'APPEL

**CONFIGURATION EN USINE : RÉPONSE AUTOMATIQUE ACTIVÉE**

### Cliquetis des touches entendu dans le haut-parleur

La configuration en usine permet d'entendre le cliquetis des touches dans le haut-parleur chaque fois que l'on appuie sur une touche du clavier numérique. Il est possible de désactiver cette fonctionnalité.

- 1. Appuyer sur **6 2**
- 2. Choisir l'option d'entente du cliquetis des touches :
  - Saisir 0 pour DÉSACTIVER le cliquetis des touches.
  - Saisir 1 pour ACTIVER le cliquetis des touches.
- 3. Appuyer sur **☎**

### CLIQUETIS DES TOUCHES ENTENDU DANS LE HAUT-PARLEUR

NPP 62

# 62#CLIQUETIS#

CLIQUETIS = 0 POUR DÉSACTIVER LE CLIQUETIS DES TOUCHES

CLIQUETIS = 1 POUR ACTIVER LE CLIQUETIS DES TOUCHES

**CONFIGURATION EN USINE : CLIQUETIS ACTIVÉ**

### Tonalité entendue dans le haut-parleur au moment de l'actionnement du relais d'accès

La configuration en usine provoque une tonalité entendue dans le haut-parleur pendant deux secondes lorsqu'on actionne le relais d'accès. Il est possible de désactiver cette tonalité.

- 1. Appuyer sur **6 3**
- 2. Choisir l'option d'entente d'une tonalité dans le haut-parleur :
  - Saisir 0 pour DÉSACTIVER la tonalité dans le haut-parleur.
  - Saisir 1 pour ACTIVER la tonalité dans le haut-parleur.
- 3. Appuyer sur **☎**

### TONALITÉ ENTENDUE DANS LE HAUT-PARLEUR AU MOMENT DE L'ACTIONNEMENT DU RELAIS D'ACCÈS

NPP 63

# 63#TONALITÉ#

TONALITÉ = 0 POUR DÉSACTIVER LA TONALITÉ DU HAUT-PARLEUR

TONALITÉ = 1 POUR ACTIVER LA TONALITÉ DU HAUT-PARLEUR

**CONFIGURATION EN USINE : TONALITÉ ACTIVÉE**

## Options du système (suite)

### Durée maximum de la conversation avec les visiteurs

Les visiteurs peuvent parler au téléphone avec le résident jusqu'à ce que ce dernier accorde ou refuse l'entrée dans la résidence. Si le résident répond à la demande du visiteur en appuyant sur la touche du téléphone, le système raccroche et libère la ligne téléphonique. Si pour une raison quelconque le résident n'appuie pas sur la touche du téléphone ou ne raccroche pas, le système coupe la ligne au visiteur après 60 secondes.

Dix secondes puis cinq secondes avant de raccrocher, une tonalité se fait entendre sur la ligne téléphonique pour rappeler au résident la coupure imminente. Le résident peut prolonger la conversation en appuyant sur la touche # de son téléphone. La durée avant déconnexion peut être réglée entre 10 et 180 secondes.

1. Appuyer sur **6 4 #**
2. Saisir la durée de la conversation en secondes (010 à 180).
3. Appuyer sur **#**

### Commande du relais d'accès par le résident

La configuration en usine permet au résident d'activer le relais d'accès en appuyant sur la touche 9 de son téléphone lorsqu'il reçoit un appel de l'unité AE-100. Cette fonction peut être désactivée. Quand cette fonction est désactivée, l'entrée ne peut être accordée que par l'utilisation du code d'accès du résident et des codes d'accès indépendants saisis sur le clavier numérique de l'unité.

1. Appuyer sur **7 7 #**
2. Choisir l'option de commande du relais d'accès par le résident :
  - Saisir 0 pour **DÉSACTIVER** la commande du relais d'accès par le résident.
  - Saisir 1 pour **ACTIVER** la commande du relais d'accès par le résident.
3. Appuyer sur **#**

### Rappel par le résident

La fonction de rappel par le résident permet à l'unité AE-100 de répondre au téléphone et de passer en mode haut-parleur si l'appel téléphonique est composé dans les 60 secondes suivant la dernière utilisation de l'unité AE-100. Cette fonction donne aux résidents qui ont manqué l'appel récent d'un visiteur la possibilité de rappeler ce dernier. Cette fonction ne peut être utilisée que sur les installations à une seule unité. La configuration en usine désactive la fonction de rappel par le résident. Mais cette fonction peut être activée.

◆ **REMARQUE** : Pour que la fonction de rappel par le résident puisse être activée, il faut également que la fonction de réponse téléphonique automatique NPP #61) soit activée.

1. Appuyer sur **9 5 #**
2. Choisir l'option de rappel par le résident :
  - Saisir 0 pour **DÉSACTIVER** l'option de rappel par le résident.
  - Saisir 1 pour **ACTIVER** l'option de rappel par le résident.
3. Appuyer sur **#**

### DURÉE MAXIMUM DE LA CONVERSATION AVEC LES VISITEURS

NPP 64

# 64#DURÉE#

DURÉE = DURÉE ÉCOULÉE JUSQU'À LA COUPURE AUTOMATIQUE DE LA CONVERSATION (010-180 SECONDS)

**CONFIGURATION EN USINE : 60 SECONDES**

### COMMANDE DU RELAIS D'ACCÈS PAR LE RÉSIDENT

NPP 77

# 77#COMMANDE#

COMMANDE = 0 POUR DÉSACTIVER LA COMMANDE PAR LE RÉSIDENT

COMMANDE = 1 POUR ACTIVER LA COMMANDE PAR LE RÉSIDENT

**CONFIGURATION EN USINE : COMMANDE PAR LE RÉSIDENT ACTIVÉE**

### RAPPEL PAR LE RÉSIDENT

NPP 95

# 95#RAPPEL#

RAPPEL = 0 POUR DÉSACTIVER LE RAPPEL PAR LE RÉSIDENT

RAPPEL = 1 POUR ACTIVER LE RAPPEL PAR LE RÉSIDENT

**CONFIGURATION EN USINE : L'OPTION DE RAPPEL PAR LE RÉSIDENT EST DÉSACTIVÉE**

## Commandes utilitaires du système

Plusieurs commandes utilitaires sont disponibles pour le système. Ces commandes peuvent servir à copier des données aux autres unités d'un système à plusieurs unités, à effacer la mémoire, à afficher l'information concernant le système et à commander les relais.

Pour chacune de ces étapes, saisir le mot de passe principal et entrer dans le mode de programmation (si l'unité ne s'y trouve pas déjà). Sortir du mode de programmation lorsque cette dernière est terminée.

### Copie des données d'accès uniquement de l'unité principale vers les sous-unités

Pour synchroniser la programmation dans les installations à plusieurs unités, les numéros de répertoire et les codes d'accès peuvent être copiés de l'unité principale vers des sous-unités sélectionnées.

◆ **REMARQUE** : Pour que cette commande fonctionne, le système doit être préalablement configuré pour une installation à plusieurs unités.

◆ **REMARQUE** : Cette commande utilitaire ne peut fonctionner qu'à partir de l'unité principale.

⚠ **ATTENTION** : Cette commande utilitaire efface et remplace TOUTES les données d'accès qui existaient dans les sous-unités choisies.

- Appuyer sur **3 0 #**
- Saisir le ou les numéros d'unité de toutes les sous-unités qui doivent recevoir les données d'accès. Exemples :
  - Pour copier vers l'unité deux, saisir seulement **2 #**
  - Pour copier vers l'unité trois, saisir seulement **3 #**
  - Pour copier vers les unités deux et trois, saisir **2 3 #**
  - Pour copier vers les unités deux, trois et quatre, saisir **2 3 4 #**
- Pour exécuter la commande, saisir **5 #** ou saisir **\*** pour sortir (toute autre saisie quelconque annulera la commande).

#### COPIE DES DONNÉES D'ACCÈS UNIQUEMENT DE L'UNITÉ PRINCIPALE VERS LES SOUS-UNITÉS

NPP 30

# 30#SOUS-UNITÉS#5#

SOUS-UNITÉS = NUMÉRO DE CHAQUE SOUS-UNITÉ (2 À 4) VERS LAQUELLE LES DONNÉES D'ACCÈS SONT COPIÉES DANS UN SYSTÈME À PLUSIEURS UNITÉS

#### REMARQUE :

POUR OBTENIR DES COMMUNICATIONS EN RÉSEAU DANS UNE INSTALLATION À PLUSIEURS UNITÉS, LORSQU'ON EXÉCUTE CETTE TÉLÉCOMMANDE PAR TÉLÉPHONE, LE SYSTÈME COUPE LA COMMUNICATION APRÈS L'ÉTAPE N° 3 PUIS COPIE LES DONNÉES DE L'UNITÉ PRINCIPALE VERS LES SOUS-UNITÉS.

### Copie de toutes les données de l'unité principale vers les sous-unités

Pour synchroniser la programmation dans les installations à plusieurs unités, toutes les données du système peuvent être copiées de l'unité principale vers des sous-unités sélectionnées. Ces données comprennent les numéros de répertoire, les codes d'accès indépendants et toutes les options du système sauf le numéro de sous-unité).

◆ **REMARQUE** : Pour que cette commande fonctionne, le système doit être préalablement configuré pour une installation à plusieurs unités.

◆ **REMARQUE** : Cette commande utilitaire ne peut fonctionner qu'à partir de l'unité principale.

⚠ **ATTENTION** : Cette commande utilitaire efface et remplace TOUTES les données qui existaient dans les sous-unités choisies.

- Appuyer sur **3 4 #**
- Saisir le ou les numéros d'unité de toutes les sous-unités qui doivent recevoir l'ensemble des données. Exemples :
  - Pour copier vers l'unité deux, saisir seulement **2 #**
  - Pour copier vers l'unité trois, saisir seulement **3 #**
  - Pour copier vers les unités deux et trois, saisir **2 3 #**
  - Pour copier vers les unités deux, trois et quatre, saisir **2 3 4 #**
- Pour exécuter la commande, saisir **5 #** ou saisir **\*** pour sortir (toute autre saisie quelconque annulera la commande).

#### COPIE DE TOUTES LES DONNÉES DE L'UNITÉ PRINCIPALE VERS LES SOUS-UNITÉS

NPP 34

# 34#SOUS-UNITÉS#5#

SOUS-UNITÉS = NUMÉRO DE CHAQUE SOUS-UNITÉ (2 À 4) VERS LAQUELLE L'ENSEMBLE DES DONNÉES SONT COPIÉES DANS UN SYSTÈME À PLUSIEURS UNITÉS

#### REMARQUE :

POUR OBTENIR DES COMMUNICATIONS EN RÉSEAU DANS UNE INSTALLATION À PLUSIEURS UNITÉS, LORSQU'ON EXÉCUTE CETTE TÉLÉCOMMANDE PAR TÉLÉPHONE, LE SYSTÈME COUPE LA COMMUNICATION APRÈS L'ÉTAPE N° 3 PUIS COPIE LES DONNÉES DE L'UNITÉ PRINCIPALE VERS LES SOUS-UNITÉS.

## Commandes utilitaires du système (suite)

### Verrouillage temporaire du relais d'accès

Pour l'entretien ou pour effectuer des tests, il est possible, pendant que l'unité est en mode de programmation, de verrouiller manuellement le relais d'accès à partir du clavier numérique pendant quelques heures.

1. Appuyer sur **8 0 #**
2. Saisir la durée de verrouillage du relais d'accès en heures (01 à 98) .
3. Appuyer sur **#**

VERROUILLAGE TEMPORAIRE DU RELAIS D'ACCÈS **NPP 80**  
**80#HEURES#**  
 HEURES = VERROUILLAGE TEMPORAIRE DU RELAIS D'ACCÈS EN HEURES (01 À 98)

### Verrouillage du relais d'accès

Pour l'entretien ou pour effectuer des tests, et pendant que l'unité se trouve dans le mode de programmation, il est possible de verrouiller le relais d'accès manuellement à partir du clavier numérique pour une durée indéfinie.

◆ **REMARQUE** : Cette commande réinitialise le relais et annule la durée temporaire de verrouillage configurée par le NPP 80.

1. Appuyer sur **8 1 #**

VERROUILLAGE DU RELAIS D'ACCÈS **NPP 81**  
**81#**

### Déverrouillage du relais d'accès

Pour l'entretien ou pour effectuer des tests, et pendant que l'unité se trouve dans le mode de programmation, il est possible de déverrouiller le relais d'accès lorsqu'il a été verrouillé manuellement à partir du clavier numérique (temporairement ou indéfiniment).

1. Appuyer sur **8 3 #**

DÉVERROUILLAGE DU RELAIS D'ACCÈS **NPP 83**  
**83#**

### Effacement de toutes les entrées du répertoire

Cette commande utilitaire efface de façon permanente tous les numéros de répertoire, noms, numéros de téléphone et codes d'accès des résidents.

⚠ **ATTENTION** : Cette commande utilitaire efface **TOUTES les entrées du répertoire** dans l'unité.

◆ **REMARQUE** : Cette étape ne peut pas être accomplie à distance par téléphone.

1. Appuyer sur **9 2 #**
2. Appuyer sur **9 2 #** de nouveau pour vérification.

EFFACEMENT DE TOUTES LES ENTRÉES DU RÉPERTOIRE **NPP 92**  
**92#92#**

### Effacement de tous les codes d'accès indépendants

Cette commande utilitaire efface de façon permanente tous les codes d'accès indépendants.

⚠ **ATTENTION** : Cette commande utilitaire efface **TOUS les codes d'accès** dans l'unité.

◆ **REMARQUE** : Cette étape ne peut pas être accomplie à distance par téléphone.

1. Appuyer sur **9 3 #**
2. Appuyer sur **9 3 #** de nouveau pour vérification.

EFFACEMENT DE TOUS LES CODES D'ACCÈS INDÉPENDANTS **NPP 93**  
**93#93#**

## Section relative à l'autre méthode de programmation

Pour faciliter la vie aux installateurs familiarisés avec les systèmes de commande d'accès de Linear et d'autres fabricants, deux méthodes de programmation sont disponibles. Des codes de fonction adaptés à d'autres équipements aident l'installateur à effectuer rapidement les changements de programmation en utilisant des touches du clavier qu'ils connaissent déjà.

### Sélection de l'Autre méthode de programmation

Les numéros de position du programme (ou codes de fonction) changent selon la méthode de programmation utilisée. Consulter le tableau de la page 6 pour trouver les numéros utilisés par chacune des méthodes de programmation.

**Les touches utilisées pour saisir la programmation à partir du clavier numérique de l'unité choisissent la méthode de programmation utilisée pour la session de programmation en cours.**

L'entrée dans le mode de programmation en appuyant en même temps sur les touches **0** & **#** sélectionne l'Autre méthode de programmation (autre style d'accès utilisé par les autres fabricants). **Les détails de chacune des étapes de programmation à l'aide de l'Autre méthode sont indiqués aux pages 15 à 22.**

### Invites vocales avec l'Autre méthode

Les invites vocales qui fournissent le retour d'information pendant la programmation effectuée par le clavier numérique de l'unité ou au téléphone sont différentes avec l'Autre méthode de programmation. Ces différences sont indiquées dans le tableau de droite.

### Saisie alphanumérique dans l'Autre méthode

Quand on utilise le clavier numérique pour des saisies de données alphanumériques dans l'Autre méthode de programmation, chaque touche saisit les données de manière différente de celle du mode de l'interface standard. Voir l'illustration du clavier numérique à droite.

### Accès à l'Autre méthode de programmation à partir du clavier numérique

- Appuyer sur **0** & **#** puis relâcher les touches.
- L'affichage indique **[CODE PRINCIPAL :]**.
- Saisir le code principal (la configuration en usine est 123456).
- L'affichage génère des astérisques au fur et à mesure que l'on entre le code.
- Si le code principal est incorrect, le système émet deux longs bips et retourne en mode de fonctionnement normal.
- Si le mot de passe est correct, l'affichage indique **[CHOISIR LA FONCTION :]**.
- On peut alors saisir les commandes sur le clavier numérique. Consulter les pages suivantes du manuel pour tous les détails des étapes de l'Autre méthode de programmation.

### Nouvelle saisie d'une commande après une erreur

Si l'on effectue une saisie incorrecte, ou si l'on appuie sur une touche incorrecte pendant la programmation, appuyer sur **\*** pour réinitialiser le clavier et recommencer l'étape de programmation.

### Sortie du mode de programmation par l'Autre méthode

- Appuyer sur : **9 1 #**
- ◆ **REMARQUE** : L'unité AE-100 sort automatiquement du mode de programmation après cinq minutes d'inactivité.



### INVITES VOCALES POUR CHACUNE DES MÉTHODES DE PROGRAMMATION

CONDITION	TONALITÉS ÉMISES PAR L'AUTRE MÉTHODE DE PROGRAMMATION	TONALITÉS ÉMISES PAR LA MÉTHODE STANDARD
APRÈS UNE SAISIE INCORRECTE	DEUX BIPS LONGS	UN BIP LONG
APRÈS LA SAISIE CORRECTE D'UNE ÉTAPE INTERMÉDIAIRE	UN BIP COURT	DEUX BIPS COURTS
APRÈS LA SAISIE CORRECTE D'UNE COMMANDE COMPLÈTE	DEUX BIPS COURTS	TROIS BIPS COURTS
SORTIE DU MODE DE PROGRAMMATION	TROIS BIPS COURTS	AUCUN BIP

### SAISIE ALPHANUMÉRIQUE PAR LE CLAVIER POUR L'INTERFACE DE L'AUTRE MÉTHODE DE PROGRAMMATION (QUAND LES ÉTAPES DE PROGRAMMATION NÉCESSITENT DE SAISIR DU TEXTE)

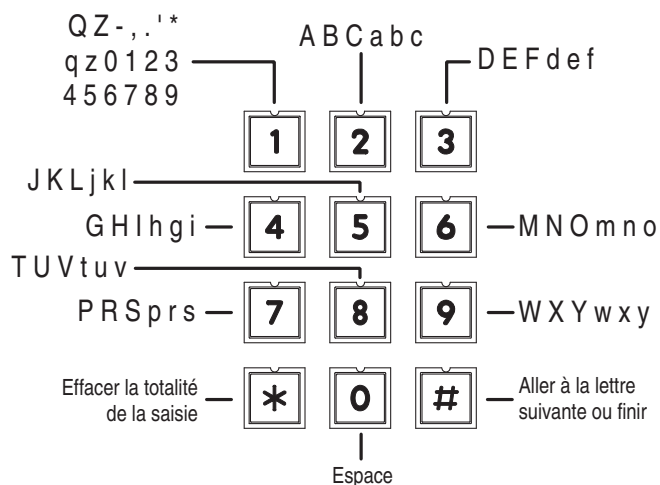

- APPUYER SUR : [#] APRÈS CHAQUE LETTRE POUR ENTRER LE CARACTÈRE SUIVANT
- FINIR UNE SAISIE COMPLÈTE EN APPUYANT SUR [#][#]
- APPUYER SUR : [8] PUIS SUR [0] POUR RETOURNER EN ARRIÈRE D'UN CARACTÈRE
- APPUYER SUR : [\*] POUR EFFACER LA TOTALITÉ DE LA SAISIE

# Références de l'Autre méthode de programmation

Consulter les pages suivantes pour utiliser l'Autre méthode de programmation.

Pour chacune des étapes suivantes, saisir le mot de passe principal et entrer dans le mode de programmation (si l'unité ne s'y trouve pas déjà). Sortir du mode de programmation quand cette dernière est terminée.

CODE DE FONCTION	PROGRAMMATION LOCALE	PROGRAMMATION PAR TÉLÉPHONE
<p style="text-align: center;"><b>01</b></p> <p style="text-align: center;"><b>PROGRAMMATION DES DONNÉES D'UN NOUVEAU RÉSIDENT</b></p> <p>Il faut programmer quatre champs différents : le numéro de répertoire, le nom, le numéro de téléphone et le code d'accès.</p> <p><b>Numéro de répertoire :</b> un numéro d'identification unique de deux ou trois chiffres est attribué à chaque résident.</p> <p><b>Nom :</b> jusqu'à 16 caractères.</p> <p><b>Numéro de téléphone :</b> jusqu'à 14 chiffres</p> <p><b>Code d'accès :</b> code à quatre chiffres attribué au résident pour lui permettre d'entrer au moyen du clavier numérique</p> <p><b>REMARQUES :</b></p> <ol style="list-style-type: none"> <li>1. Les numéros de répertoire peuvent être configurés avec deux ou trois chiffres. Tous ces numéros doivent avoir le même nombre de chiffres.</li> <li>2. Un numéro de répertoire ne peut pas être dupliqué.</li> <li>3. Chaque numéro de répertoire représente un résident.</li> <li>4. Effacer les numéros de répertoire inutilisés pour éviter que le système manque de mémoire.</li> <li>5. Les noms de résident peuvent être saisis dans un ordre quelconque. Le système les affiche dans l'ordre alphabétique.</li> <li>6. Les mêmes nom, numéro de téléphone et code d'accès peuvent exister sous des numéros de répertoire différents.</li> </ol>	<p><b>Étape 1</b> Saisir le code de fonction 01, puis appuyer sur #.</p> <p style="text-align: center;">SAISIR REP :</p> <p><b>Étape 2</b> Saisir le <b>numéro de répertoire</b> à deux ou trois chiffres</p> <p style="text-align: center;">SAISIR NOM :</p> <p>Passer à l'Étape 3.</p> <p>Si le numéro de répertoire a déjà été utilisé, l'affichage indique :</p> <p style="text-align: center;"># DE REP. UTILISE!</p> <p>Retourner à l'Étape 2.</p> <p>Si la mémoire est pleine, l'affichage indique :</p> <p style="text-align: center;">DONNEES ERRONEES</p> <p>Retourner à l'Étape 2.</p> <p><b>Étape 3</b> Saisir <b>nom</b> du résident (jusqu'à 16 caractères), appuyer sur # après chaque caractère, puis de nouveau sur # après le dernier caractère</p> <p style="text-align: center;">DONNEES ERRONEES</p> <p><b>Étape 4</b> Saisir le <b>numéro de téléphone</b> du résident (jusqu'à 14 chiffres), appuyer sur # après chaque numéro, puis de nouveau sur # après le dernier numéro. Appuyer sur les touches 1, 2, 3 ou 4 et les maintenir enfoncées pendant environ deux secondes pour enregistrer 1 à 4 pauses de deux secondes. <b>REMARQUE :</b> Chaque pause saisie compte comme l'un des 14 chiffres permis pour le numéro de téléphone.</p> <p style="text-align: center;">CODE D'ACCES :</p> <p><b>Étape 5</b> Saisir le <b>code d'accès</b> à quatre chiffre,</p> <p><b>Étape 6</b> Appuyer sur #.</p>	<p><b>Étape 1</b> Saisir le code de fonction 01 et appuyer sur #, un bip court retentit.</p> <p><b>Étape 2</b> Saisir le nouveau <b>numéro de répertoire</b> (deux ou trois chiffres) et appuyer sur #, un bip court retentit. (Si vous entendez deux bips longs, c'est parce que le numéro de répertoire existe déjà, retourner à l'Étape 1.)</p> <p><b>Étape 3</b> Saisir le <b>nom</b> du résident (jusqu'à 16 caractères) et appuyer sur # après chaque caractère, puis de nouveau sur # après le dernier caractère, un bip court retentit.</p> <p><b>Étape 4</b> Saisir le <b>numéro de téléphone</b> (jusqu'à 14 chiffres), appuyer sur # après chaque numéro, puis de nouveau sur # après le dernier numéro, un bip court retentit.</p> <p><b>Étape 5</b> Saisir <b>code d'accès</b>, puis appuyer sur #, deux bips court retentit.</p>

CODE DE FONCTION	PROGRAMMATION LOCALE	PROGRAMMATION PAR TÉLÉPHONE
<p style="text-align: center;"><b>02</b></p> <p style="text-align: center;"><b>MODIFIER LES DONNÉES D'UN RÉSIDENT EXISTANT DANS LE RÉPERTOIRE</b></p> <p>Choisir un numéro de répertoire à modifier (il faut connaître le numéro de répertoire du résident pour pouvoir le modifier).</p>	<p><b>Étape 1</b> Saisir le code de fonction 02, puis appuyer sur #.</p> <div style="border: 1px solid black; padding: 2px; text-align: center;">MODIFIER LE REP. :</div> <p><b>Étape 2</b> Saisir le nouveau <b>numéro de répertoire</b> à deux ou trois chiffres.</p> <div style="border: 1px solid black; padding: 2px; text-align: center;">SAISIR LE NOM :</div> <p>Ensuite, le <b>nom</b> du résident actuel est affiché :</p> <div style="border: 1px solid black; padding: 2px; text-align: center;">(NOM ACTUEL)</div> <p><b>Étape 3</b> Pour conserver ce nom, appuyer sur # et passer à l'Étape 5.</p> <p><b>Étape 4</b> Pour changer le <b>nom</b>, appuyer sur * puis saisir un nouveau nom (jusqu'à 16 caractères), appuyer sur # après chaque caractère, puis de nouveau sur # après le dernier caractère :</p> <div style="border: 1px solid black; padding: 2px; text-align: center;">NUMERO DE TELEPHONE (# ACTUEL)</div> <p><b>Étape 5</b> Pour conserver ce numéro de téléphone, appuyer sur # et passer à l'Étape 7.</p> <p><b>Étape 6</b> Pour changer le <b>numéro de téléphone</b>, appuyer sur * puis saisir un nouveau numéro de téléphone (jusqu'à 14 chiffres), appuyer sur # après chaque numéro, puis de nouveau sur # après le dernier numéro. Appuyer sur les touches 1, 2, 3 ou 4 et les maintenir enfoncées pendant environ deux secondes pour enregistrer 1 à 4 pauses de deux secondes. <b>REMARQUE</b> : Chaque pause saisie compte comme l'un des 14 chiffres permis pour le numéro de téléphone.</p> <div style="border: 1px solid black; padding: 2px; text-align: center;">CODE D'ACCES : (CODE ACTUEL)</div> <p><b>Étape 7</b> Pour conserver le code d'accès, appuyer sur #.</p> <p><b>Étape 8</b> Pour changer le <b>code d'accès</b>, saisir un nouveau code d'accès à quatre chiffres, puis appuyer sur #.</p>	<p><b>NON DISPONIBLE</b></p>
<p style="text-align: center;"><b>03</b></p> <p style="text-align: center;"><b>EFFACER LES DONNÉES D'UN RÉSIDENT EXISTANT DANS LE RÉPERTOIRE</b></p> <p>Ceci efface une seule entrée existant dans le répertoire. Cette commande libère la mémoire occupée par une entrée de répertoire inutilisée.</p>	<p><b>Étape 1</b> Saisir le code de fonction 03, puis appuyer sur #.</p> <div style="border: 1px solid black; padding: 2px; text-align: center;">EFFACER LE REP. :</div> <p><b>Étape 2</b> Saisir le <b>numéro de répertoire</b> à deux ou trois chiffres pour effacer, puis appuyer sur #:</p> <div style="border: 1px solid black; padding: 2px; text-align: center;">(# DE REP.) EST EFFACE !</div> <p>Si le numéro de répertoire n'existe pas, l'affichage indique une erreur, retourner à l'Étape #1.</p> <div style="border: 1px solid black; padding: 2px; text-align: center;">ERREUR A L'EFFACEMENT</div>	<p><b>Étape 1</b> Saisir le code de fonction 03 et appuyer sur #, un bip court retentit.</p> <p><b>Étape 2</b> Saisir le numéro de répertoire (à deux ou trois chiffres) pour effacer et appuyer sur #, deux bips courts retentissent. (Si un bip long suivi de deux bips courts se font entendre, le numéro de répertoire n'existait pas, retourner à l'Étape 1.)</p>
<p style="text-align: center;"><b>04</b></p> <p style="text-align: center;"><b>EFFACER TOUTES LES DONNÉES DES RÉSIDENTS EXISTANT DANS LE RÉPERTOIRE</b></p> <p>Ceci efface toutes les entrées existant dans le répertoire. Cette commande efface tous les numéros de répertoire, tous les noms, numéros de téléphone et codes d'accès liés au répertoire.</p> <p><b>⚠ ATTENTION</b> : Cette commande utilitaire efface <b>TOUTES</b> les entrées du répertoire de l'unité.</p>	<p><b>Étape 1</b> Saisir le code de fonction 04, puis appuyer sur #.</p> <div style="border: 1px solid black; padding: 2px; text-align: center;">TOUT EFFACER? 13</div> <p><b>Étape 2</b> Saisir le numéro affiché et appuyer sur #.</p> <div style="border: 1px solid black; padding: 2px; text-align: center;">ETES-VOUS SUR? 5</div> <p><b>Étape 3</b> Saisir 5 pour vérification, puis appuyer sur # (ou appuyer sur * pour annuler).</p>	<p><b>NON DISPONIBLE</b></p>

CODE DE FONCTION	PROGRAMMATION LOCALE	PROGRAMMATION PAR TÉLÉPHONE
<p style="text-align: center;"><b>05</b></p> <p style="text-align: center;"><b>COMMANDE MANUELLE DU RELAIS D'ACCÈS</b></p> <p>Cette commande peut être utilisée pour verrouiller le relais d'accès indéfiniment ou temporairement, et pour déverrouiller le relais d'accès.</p>	<p><b>Étape 1</b> Saisir le code de fonction 05, puis appuyer sur #.</p> <div style="border: 1px solid black; padding: 2px; width: fit-content; margin: 5px auto;">OUVERTURE : 00 HEURES</div> <p><b>Étape 2</b> Saisir le nombre d'heures de 01 à 98 pendant lesquelles le relais d'accès sera actionné, puis appuyer sur #.</p> <p>- OU -</p> <p>Saisir le chiffre 99 pour actionner le relais d'accès indéfiniment, puis appuyer sur #.</p> <p>- OU -</p> <p>Saisir le chiffre 00 pour désactiver le relais d'accès, puis appuyer sur #.</p> <p>- OU -</p> <p>Saisir * pour annuler cette commande.</p>	<p><b>Étape 1</b> Saisir le code de fonction 05 et appuyer sur #, un bip court retentit.</p> <p><b>Étape 2</b> Saisir le nombre d'heures de 01 à 98, pour actionner le relais d'accès, puis appuyer sur #.</p> <p>- OU -</p> <p>Saisir le chiffre 99 pour actionner le relais d'accès indéfiniment, puis appuyer sur #.</p> <p>- OU -</p> <p>Saisir le chiffre 00 pour désactiver le relais d'accès, puis appuyer sur #.</p> <p>Deux bips longs et deux bips courts retentissent.</p>
<p style="text-align: center;"><b>06</b></p> <p style="text-align: center;"><b>NOMBRE DE CHIFFRES DES NUMÉROS DE RÉPERTOIRE</b></p> <p>Choisir deux ou trois chiffres pour la longueur du numéro de répertoire (la configuration en usine par défaut est de trois chiffres).</p> <p><b>REMARQUE :</b> Dans les installations à plusieurs unités, si les sous-unités sont mises à jour avec des données d'accès contenant des numéros de répertoire ayant plus de chiffres que ceux avec quoi l'unité est configurée, le nombre de chiffres des numéros de répertoire de la sous-unité seront automatiquement ajustés.</p>	<p><b>Étape 1</b> Saisir le code de fonction 06, puis appuyer sur #.</p> <div style="border: 1px solid black; padding: 2px; width: fit-content; margin: 5px auto;">CHIFFRES REP. : 3</div> <p><b>Étape 2</b> L'affichage indique la valeur actuelle. Saisir 2 ou 3, puis appuyer sur #.</p> <p>- OU -</p> <p>Saisir * to pour annuler cette commande.</p>	<p><b>NON DISPONIBLE</b></p>
<p style="text-align: center;"><b>10</b></p> <p style="text-align: center;"><b>TEXTE D'ACCUEIL AFFICHÉ</b></p> <p>L'affichage AE-100 génère un message de bienvenue aux visiteurs en alternance avec des instructions permettant de trouver et d'appeler un résident. Le message d'accueil peut être personnalisé en fonction de l'installation.</p>	<p><b>Étape 1</b> Saisir le code de fonction 10, puis appuyer sur #.</p> <div style="border: 1px solid black; padding: 2px; width: fit-content; margin: 5px auto;">(AFFICHAGE BLANC)</div> <p><b>Étape 2</b> Saisir le nouveau message d'accueil. On dispose de 32 caractères pour ce faire. L'affichage avance jusqu'au début de la ligne inférieure après le 16ème caractère saisi sur la ligne supérieure. Taper # après chaque nouveau caractère, taper ## après le dernier caractère.</p>	<p><b>NON DISPONIBLE</b></p>
<p style="text-align: center;"><b>30</b></p> <p style="text-align: center;"><b>COPIE DES DONNÉES D'ACCÈS DE L'UNITÉ PRINCIPALE VERS LES SOUS-UNITÉS</b></p> <p>Pour synchroniser la programmation dans les installations à plusieurs unités, il est possible de copier les entrées du répertoire et les codes d'accès indépendamment de l'unité principale vers les sous-unités sélectionnées.</p> <p>⚠ <b>ATTENTION :</b> Cette commande utilitaire écrase <b>TOUTES les données d'accès qui existaient dans les sous-unités choisies.</b></p>	<p><b>Étape 1</b> Saisir le code de fonction 30, puis appuyer sur #.</p> <div style="border: 1px solid black; padding: 2px; width: fit-content; margin: 5px auto;">UNITE :</div> <p><b>Étape 2</b> Saisir les numéros d'unité (2, 3 et 4) de toutes les sous-unités pour copier les données vers ces dernières, puis appuyer sur #.</p> <div style="border: 1px solid black; padding: 2px; width: fit-content; margin: 5px auto;">ETES VOUS SUR? 5</div> <p><b>Étape 3</b> Saisir 5 pour la vérification, puis appuyer sur #.</p> <p>- OU -</p> <p>Saisir * pour annuler cette commande.</p> <p><b>REMARQUE :</b></p> <p>Pour que cette commande fonctionne, le système doit être préalablement configuré pour une installation à plusieurs unités.</p>	<p><b>Étape 1</b> Saisir le code de fonction 30 et appuyer sur #, un bip court retentit.</p> <p><b>Étape 2</b> Saisir les numéros de toutes les sous-unités (2, 3 et 4) vers lesquelles les données doivent être copiées, puis appuyer sur #, un bip court retentit.</p> <p><b>Étape 3</b> Saisir 5 pour vérification, puis appuyer sur #, deux bips courts retentissent. (Toute saisie autre que 5# annule la commande.)</p> <p><b>REMARQUE :</b></p> <p>Pour permettre les communications en réseau dans les systèmes à plusieurs unités, lorsqu'on exécute cette télécommande par téléphone, le système déconnecte votre appel après l'étape 3 puis copie les données de l'unité principale vers les sous-unités.</p>

CODE DE FONCTION	PROGRAMMATION LOCALE	PROGRAMMATION PAR TÉLÉPHONE
<p style="text-align: center;"><b>31</b></p> <p style="text-align: center;"><b>SAISIE DES CODES D'ACCÈS INDÉPENDANTS</b></p> <p>Un code d'accès indépendant est un chiffre saisi par le clavier numérique AE-100 pour demander l'entrée dans la résidence. Il est possible de configurer jusqu'à 125 codes d'accès indépendants à quatre chiffres.</p> <p><b>REMARQUE :</b> Chaque code d'accès indépendant que l'on programme réduit d'une unité le nombre possible d'entrées dans le répertoire.</p>	<p><b>Étape 1</b> Saisir le code de fonction 31, puis appuyer sur #.</p> <div style="border: 1px solid black; padding: 2px; width: fit-content; margin: 5px auto;">CODE D'ACCÈS :</div> <p><b>Étape 2</b> Saisir le nouveau code d'accès indépendant à quatre chiffres, puis appuyer sur #.</p> <div style="border: 1px solid black; padding: 2px; width: fit-content; margin: 5px auto;">CODE D'ACCÈS :</div> <p><b>Étape 3</b> Saisir le nouveau code d'accès indépendant à quatre chiffres une seconde fois pour vérification.</p> <p><b>Étape 4</b> Appuyer sur #.</p>	<p><b>Étape 1</b> Saisir le code de fonction 31 et appuyer sur #, un bip court retentit.</p> <p><b>Étape 2</b> Saisir le nouveau code d'accès indépendant à quatre chiffres, appuyer sur #, un bip court retentit.</p> <p><b>Étape 3</b> Saisir le nouveau code d'accès indépendant à quatre chiffres une seconde fois pour vérification.</p> <p><b>Étape 4</b> Appuyer sur #, deux bips courts retentissent.</p>
<p style="text-align: center;"><b>33</b></p> <p style="text-align: center;"><b>EFFACEMENT D'UN CODE D'ACCÈS INDÉPENDANT</b></p> <p>Cette commande efface un seul code d'accès indépendant existant.</p>	<p><b>Étape 1</b> Saisir le code de fonction 33, puis appuyer sur #.</p> <div style="border: 1px solid black; padding: 2px; width: fit-content; margin: 5px auto;">CODE D'ACCÈS :</div> <p><b>Étape 2</b> Saisir le nouveau code d'accès indépendant à quatre chiffres, puis appuyer sur #.</p> <div style="border: 1px solid black; padding: 2px; width: fit-content; margin: 5px auto;">CODE D'ACCÈS :</div> <p><b>Étape 3</b> Saisir le nouveau code d'accès indépendant à quatre chiffres une seconde fois pour vérification.</p> <p><b>Étape 4</b> Appuyer sur #.</p>	<p><b>Étape 1</b> Saisir le code de fonction 33 et appuyer sur #, un bip court retentit.</p> <p><b>Étape 2</b> Saisir le code d'accès indépendant à quatre chiffres pour l'effacer, appuyer sur #, un bip court retentit.</p> <p><b>Étape 3</b> Saisir le code d'accès indépendant à quatre chiffres une seconde fois pour l'effacer, pour vérification.</p> <p><b>Étape 4</b> Appuyer sur #, deux bips courts retentissent.</p>
<p style="text-align: center;"><b>34</b></p> <p style="text-align: center;"><b>COPIER TOUTE LA MÉMOIRE PRINCIPALE VERS LES SOUS- UNITÉS</b></p> <p>Pour synchroniser la programmation dans les <b>installations à plusieurs unités</b>, il est possible de copier toutes les données de l'unité principale vers les sous-unités sélectionnées. Ces données comprennent les entrées du répertoire, les codes d'accès indépendant et toutes les configurations d'options du système (sauf les numéros des sous-unités).</p> <p><b>REMARQUE :</b> Cette commande utilitaire ne peut être exécutée qu'à partir de l'unité principale.</p> <p><b>⚠ ATTENTION :</b> Cette commande utilitaire écrase TOUTES les données qui existaient dans les sous-unités choisies.</p>	<p><b>Étape 1</b> Saisir le code de fonction 34, puis appuyer sur #.</p> <div style="border: 1px solid black; padding: 2px; width: fit-content; margin: 5px auto;">UNITE :</div> <p><b>Étape 2</b> Saisir les numéros de toutes les sous-unités (2, 3 et 4) vers lesquelles on souhaite copier les données, puis appuyer sur #.</p> <div style="border: 1px solid black; padding: 2px; width: fit-content; margin: 5px auto;">ETES VOUS SUR? 5</div> <p><b>Étape 3</b> Saisir 5 pour vérification, puis appuyer sur #.</p> <p style="text-align: center;"><b>- OU -</b></p> <p>Saisir * pour annuler cette commande.</p> <p><b>REMARQUE :</b></p> <p>Pour que cette commande fonctionne, le système doit être préalablement configuré pour une installation à plusieurs unités.</p>	<p><b>Étape 1</b> Saisir le code de fonction 34 et appuyer sur #, un bip court retentit.</p> <p><b>Étape 2</b> Saisir les numéros de toutes les sous-unités (2, 3 et 4) vers lesquelles on souhaite copier les données, puis appuyer sur #, un bip court retentit.</p> <p><b>Étape 3</b> Saisir 5 pour vérification, puis appuyer sur #, deux bips courts retentissent. (Toute saisie autre que 5# annulera cette commande.)</p> <p><b>REMARQUE :</b></p> <p>Pour permettre les communications en réseau dans les systèmes à plusieurs unités, lorsqu'on exécute cette télécommande par téléphone, le système déconnecte votre appel après l'étape 3 puis copie les données de l'unité principale vers les sous-unités.</p>
<p style="text-align: center;"><b>38</b></p> <p style="text-align: center;"><b>LANGUE DE L'AFFICHAGE DU SYSTÈME</b></p> <p>La configuration en usine par défaut de la langue est l'anglais. Il est possible de choisir trois autres langues comme langue de l'utilisateur et langue d'affichage de la programmation.</p> <p><b>REMARQUE :</b> Le système supporte l'affichage d'une seule langue à la fois.</p>	<p><b>Étape 1</b> Saisir le code de fonction 38, puis appuyer sur #.</p> <div style="border: 1px solid black; padding: 2px; width: fit-content; margin: 5px auto;">LANGUE : 1 - 4</div> <p><b>Étape 2</b> Saisir :</p> <p style="margin-left: 20px;">1 pour l'anglais (langue par défaut)</p> <p style="margin-left: 20px;">2 pour l'espagnol</p> <p style="margin-left: 20px;">3 pour le français</p> <p style="margin-left: 20px;">4 pour le portugais</p> <p><b>Étape 3</b> Appuyer sur #.</p>	<p><b>NON DISPONIBLE</b></p>

CODE DE FONCTION	PROGRAMMATION LOCALE	PROGRAMMATION PAR TÉLÉPHONE
<p style="text-align: center;"><b>70</b> <b>DURÉE DE CONVERSATION MAXIMUM AVEC LES VISITEURS</b></p> <p>Si pour une raison quelconque le résident n'appuie pas sur la touche du téléphone ou ne raccroche pas, le système coupe la ligne au visiteur après 60 secondes. Dix secondes puis cinq secondes avant de raccrocher, une tonalité se fait entendre sur la ligne téléphonique pour rappeler au résident la coupure imminente. Le résident peut prolonger la conversation en appuyant sur la touche # de son téléphone. La durée avant déconnexion peut être réglée entre 10 et 180 secondes.</p>	<p><b>Étape 1</b> Saisir le code de fonction 70, puis appuyer sur #.</p> <div style="border: 1px solid black; padding: 2px; width: fit-content; margin: 5px auto;">DURÉE DE CONVERSATION : 060</div> <p><b>Étape 2</b> L'affichage indique la durée de conversation actuellement configurée. Saisir la nouvelle durée de conversation (010 à 180 secondes).</p> <p><b>Étape 3</b> Appuyer sur #.</p>	<p><b>Étape 1</b> Saisir le code de fonction 70 et appuyer sur #, un bip court retentit.</p> <p><b>Étape 2</b> Saisir la nouvelle durée de conversation (010 à 180 secondes) et appuyer sur #, deux bips courts retentissent.</p> <p><b>Étape 3</b> Appuyer sur #, deux bips courts retentissent.</p>
<p style="text-align: center;"><b>71</b> <b>DURÉE D'ACTIONNEMENT DU RELAIS</b></p> <p>La configuration en usine permet au relais d'accès d'être actionné pendant quatre secondes. La durée d'activation peut être réglée de 4 à 99 secondes pour tenir compte des divers types de dispositifs de commande d'accès.</p>	<p><b>Étape 1</b> Saisir le code de fonction 71, puis appuyer sur #.</p> <div style="border: 1px solid black; padding: 2px; width: fit-content; margin: 5px auto;">DURÉE D'OUVERTURE : 4</div> <p><b>Étape 2</b> L'affichage indique la durée d'actionnement courante du relais d'accès configurée dans le système. Saisir la nouvelle durée d'actionnement du relais d'accès (04 à 99 secondes).</p> <p><b>Étape 3</b> Appuyer sur #.</p>	<p><b>Étape 1</b> Saisir le code de fonction 71 et appuyer sur #, un bip court retentit.</p> <p><b>Étape 2</b> Saisir la nouvelle durée d'actionnement du relais (04 à 99 secondes).</p> <p><b>Étape 3</b> Appuyer sur #, deux bips courts retentissent.</p>
<p style="text-align: center;"><b>72</b> <b>NOMBRE D'ESSAIS D'ENTRÉE AVANT LE VERROUILLAGE DU CLAVIER</b></p> <p>Le système compte le nombre d'essais d'entrée par la saisie de codes d'accès invalides sur le clavier numérique. Si le nombre d'essais dépasse le nombre d'essais tolérés par le système, le clavier est verrouillé pendant 90 secondes. La configuration par défaut en usine pour le nombre d'essais avant le verrouillage du clavier est de trois. La valeur du nombre d'essais possibles peut être de un à neuf.</p>	<p><b>Étape 1</b> Saisir le code de fonction 72, puis appuyer sur #.</p> <div style="border: 1px solid black; padding: 2px; width: fit-content; margin: 5px auto;">NOMBRE D'ESSAIS AVANT LE VERROUILLAGE : 3</div> <p><b>Étape 2</b> L'affichage indique le nombre d'essais d'entrée avant le verrouillage du clavier. Saisir le nouveau nombre d'essais toléré (1 à 9 essais).</p> <p><b>Étape 3</b> Appuyer sur #.</p>	<p><b>Étape 1</b> Saisir le code de fonction 72 et appuyer sur #, un bip court retentit.</p> <p><b>Étape 2</b> Saisir le nouveau nombre d'essais d'entrée tolérés (1 à 9 essais).</p> <p><b>Étape 3</b> Appuyer sur #, deux bips courts retentissent.</p>

CODE DE FONCTION	PROGRAMMATION LOCALE	PROGRAMMATION PAR TÉLÉPHONE
<p align="center"><b>74</b></p> <p align="center"><b>RÉPONSE TÉLÉPHONIQUE AUTOMATIQUE</b></p> <p>La configuration en usine permet au système de détecter un signal de tonalité sur la ligne téléphonique et de répondre à l'appel.</p> <p><b>REMARQUE :</b> La fonction de réponse automatique peut être désactivée mais ceci désactive aussi les fonctions de programmation à distance, de télécommande d'entrée par le résident et de rappel par le résident.</p>	<p><b>Étape 1</b> Saisir le code de fonction 74, puis appuyer sur #.</p> <div style="border: 1px solid black; padding: 2px; width: fit-content; margin: 5px auto;">             REPONSE AUTOMATIQUE = 1 :         </div> <p><b>Étape 2</b> L'affichage indique le réglage de la réponse automatique.</p> <p>Saisir 0 pour désactiver la réponse automatique.</p> <p>Saisir 1 pour activer la réponse automatique (réglage par défaut).</p> <p><b>Étape 3</b> Appuyer sur #.</p>	<p align="center"><b>NON DISPONIBLE</b></p>
<p align="center"><b>75</b></p> <p align="center"><b>CLIQUETIS DES TOUCHES DU CLAVIER DANS LE HAUT-PARLEUR</b></p> <p>La configuration en usine permet au haut-parleur de faire entendre les cliquetis des touches lorsqu'on appuie sur le clavier numérique. Cette fonction peut être désactivée.</p>	<p><b>Étape 1</b> Saisir le code de fonction 75, puis appuyer sur #.</p> <div style="border: 1px solid black; padding: 2px; width: fit-content; margin: 5px auto;">             BIPS ACTIVES = 1 DESACTIVES = 0         </div> <p><b>Étape 2</b> Saisir 0 pour désactiver le cliquetis des touches du clavier.</p> <p>Saisir 1 pour activer le cliquetis des touches du clavier (réglage par défaut).</p> <p><b>Étape 3</b> Appuyer sur #.</p>	<p><b>Étape 1</b> Saisir le code de fonction 75 et appuyer sur #, un bip court retentit.</p> <p><b>Étape 2</b> Saisir 0 pour désactiver le cliquetis des touches du clavier.</p> <p>Saisir 1 pour activer le cliquetis des touches du clavier.</p> <p><b>Étape 3</b> Appuyer sur #, deux bips courts retentissent.</p>
<p align="center"><b>76</b></p> <p align="center"><b>TONALITÉ AU MOMENT DE L'ACTIONNEMENT DU RELAIS D'ACCÈS</b></p> <p>La configuration en usine provoque l'émission d'une tonalité transmise par le haut-parleur pendant deux secondes lorsque le relais d'accès est actionné. Cette fonction peut être désactivée.</p>	<p><b>Étape 1</b> Saisir le code de fonction 76, puis appuyer sur #.</p> <div style="border: 1px solid black; padding: 2px; width: fit-content; margin: 5px auto;">             BIP DE DEVERROUILLAGE &lt;1, 0&gt;         </div> <p><b>Étape 2</b> Saisir 0 pour désactiver la tonalité du relais.</p> <p>Saisir 1 pour activer la tonalité du relais (réglage par défaut).</p> <p><b>Étape 3</b> Appuyer sur #.</p>	<p><b>Étape 1</b> Saisir le code de fonction 76 et appuyer sur #, un bip court retentit.</p> <p><b>Étape 2</b> Saisir 0 pour désactiver la tonalité du relais.</p> <p>Saisir 1 pour activer la tonalité du relais.</p> <p><b>Étape 3</b> Appuyer sur #, deux bips courts retentissent.</p>
<p align="center"><b>77</b></p> <p align="center"><b>COMMANDE DU RELAIS D'ACCÈS PAR LES RÉSIDENTS</b></p> <p>La configuration en usine permet aux résidents d'actionner le relais d'accès en appuyant sur la touche 9 de leur téléphone quand ils reçoivent un appel de l'unité AE-100. Cette fonction peut être désactivée. Si elle l'est effectivement, l'entrée ne leur est possible que par la saisie de leur code d'accès de résident et des codes d'accès indépendants sur le clavier numérique de l'unité.</p>	<p><b>Étape 1</b> Saisir le code de fonction 77, puis appuyer sur #.</p> <div style="border: 1px solid black; padding: 2px; width: fit-content; margin: 5px auto;">             ACTIV. = 1 DESACTIV. = 0 :         </div> <p><b>Étape 2</b> Saisir 0 pour désactiver la commande du relais d'accès par le résident.</p> <p>Saisir 1 pour activer la commande du relais d'accès par le résident (réglage par défaut).</p> <p><b>Étape 3</b> Appuyer sur #.</p>	<p align="center"><b>NON DISPONIBLE</b></p>

CODE DE FONCTION	PROGRAMMATION LOCALE	PROGRAMMATION PAR TÉLÉPHONE
<p style="text-align: center;"><b>91</b></p> <p style="text-align: center;"><b>SORTIE DU MODE DE PROGRAMMATION</b></p> <p>La saisie du numéro de cette commande fait sortir l'unité du mode de programmation et cause son retour au mode de fonctionnement normal.</p>	<p><b>Étape 1</b> Pour sortir du mode de programmation, saisir le code de fonction 91, puis appuyer sur #.</p> <p><b>REMARQUE :</b></p> <p>Le système AE-100 sort automatiquement du mode de programmation après cinq minutes d'inactivité.</p>	<p><b>Étape 1</b> Pour sortir du mode de programmation, saisir le code de fonction 91.</p> <p><b>Étape 2</b> Appuyer sur #, trois bips courts retentissent.</p>
<p style="text-align: center;"><b>93</b></p> <p style="text-align: center;"><b>EFFACEMENT DE TOUS LES CODES D'ACCÈS INDÉPENDANTS</b></p> <p>Cette commande utilitaire efface de façon permanente tous les codes d'accès indépendants.</p> <p><b>⚠ ATTENTION :</b> Cette commande utilitaire efface TOUS les codes d'accès indépendants dans l'unité.</p>	<p><b>Étape 1</b> Saisir le code de fonction 93, puis appuyer sur #.</p> <div style="border: 1px solid black; padding: 2px; margin: 5px auto; width: fit-content;">SAISIR LE CODE DE FONCTION</div> <p><b>Étape 2</b> Saisir de nouveau le code de fonction 93 pour vérification, puis appuyer sur #.</p>	<p><b>NON DISPONIBLE</b></p>
<p style="text-align: center;"><b>95</b></p> <p style="text-align: center;"><b>RAPPEL PAR LE RÉSIDENT</b></p> <p>La fonction de rappel par le résident permet au système AE-100 de répondre au téléphone et de passer en mode haut-parleur si l'appel téléphonique survient dans les 60 secondes suivant l'utilisation la plus récente du système AE-100. Cette fonction donne aux résidents la possibilité de rappeler un visiteur s'ils viennent de manquer un appel. La configuration en usine désactive cette fonction mais celle-ci peut être activée.</p> <p><b>REMARQUE :</b> La fonction d'appel téléphonique automatique (code de fonction N° 74) doit aussi être activée pour que la fonction de rappel par le résident puisse fonctionner.</p>	<p><b>Étape 1</b> Saisir le code de fonction 95, puis appuyer sur #.</p> <div style="border: 1px solid black; padding: 2px; margin: 5px auto; width: fit-content;">RAPPEL PAR LE RÉSIDENT = 0</div> <p><b>Étape 2</b> L'affichage indique la configuration courante.</p> <p>Saisir 0 pour désactiver la fonction de rappel par le résident (réglage par défaut).</p> <p>Saisir 1 pour activer la fonction de rappel par le résident.</p> <p><b>Étape 3</b> Appuyer sur #.</p>	<p><b>Étape 1</b> Saisir le code de fonction 95 et appuyer sur #, un bip court retentit.</p> <p><b>Étape 2</b> Saisir 0 pour désactiver la fonction de rappel par le résident.</p> <p>Saisir 1 pour activer la fonction de rappel par le résident.</p> <p><b>Étape 3</b> Appuyer sur #, deux bips courts retentissent.</p>

# Mode d'emploi du système AE-100

## Demande d'entrée par l'appel d'un visiteur

- Si le visiteur connaît déjà le numéro de répertoire du résident, appuyer d'abord sur la touche puis saisir le numéro de répertoire pour appeler le résident.
- Si le visiteur ne connaît pas le numéro de répertoire du résident, il peut faire défiler les entrées du répertoire qui apparaissent dans l'ordre alphabétique en appuyant sur ou .
  - Appuyer sur fait défiler le répertoire de A à Z.
  - Appuyer sur fait défiler le répertoire de Z à A.
  - Le répertoire défille plus vite lorsqu'on appuie en continu sur les touches ou .
- Quand le visiteur trouve le numéro de répertoire du résident, il peut appuyer sur la touche pour appeler ce dernier.
- Le système compose le numéro de téléphone du résident pour établir une communication à deux sens.
- ◆ **REMARQUE :** Le numéro de téléphone du résident n'est jamais affiché devant le visiteur.
- Le résident répond à l'appel et parle au visiteur pour déterminer s'il doit accorder l'accès à la résidence.
- Le résident peut utiliser son clavier de téléphone pour accorder l'accès en actionnant le relais d'accès ; pour ce faire il appuie sur la touche . Après avoir accordé l'entrée, le système coupe la communication avec le visiteur et l'appel du résident.
- Le résident peut couper sa communication avec le visiteur sans accorder l'accès en appuyant sur la touche ou en raccrochant.
- ◆ **REMARQUE :** La coupure de la communication en raccrochant n'est pas recommandée. Le système reste alors en prise sur la ligne jusqu'à ce que la durée de conversation maximum avec le visiteur soit épuisée (cette durée configurée par défaut en usine à 60 secondes).
- La durée de conversation maximum avec le visiteur peut être programmée de 10 à 180 secondes. Dix et cinq secondes avant la déconnexion, une tonalité se fait entendre dans le téléphone pour rappeler au résident la coupure prochaine. Pour remettre la minuterie en marche, le résident peut appuyer sur la touche de son téléphone.

## Demande d'entrée avec un code d'accès

Les résidents et le personnel autorisé ont jusqu'à 40 secondes pour saisir leur code d'accès.

1. Appuyer d'abord sur pour réinitialiser le clavier numérique (facultatif), puis saisir le code d'accès.
2. Quand le code d'accès a été saisi, le relais d'accès est actionné.
  - Il est possible d'utiliser les numéros de répertoire ou les codes d'accès indépendants.
  - Un intervalle de huit secondes est toléré entre chaque frappe de touche.
  - Tous les chiffres du code d'accès doivent être saisis.
    - Exemple : Le code d'accès a quatre chiffres et le code est 0042, l'utilisateur doit saisir « 0 0 4 2 ».
  - En cas d'erreur, appuyer sur la touche pour réinitialiser le clavier numérique. Saisir à nouveau le code correct.
  - Si le nombre d'essais avec un code incorrect dépasse le nombre qui déclenche le verrouillage du clavier numérique, ce dernier se verrouille et n'accepte plus de saisies pendant 90 secondes.

## Rappel par le résident

Si la fonction Rappel par le résident est activée, le résident peut appeler l'unité AE-100 pour parler à un visiteur et accorder l'entrée. Le rappel doit être effectué dans les 60 secondes suivant l'appel manqué du visiteur.



1. Le résident compose le numéro de téléphone du système dans les 60 secondes suivant son dernier usage.
2. Le système répond et un bip court retentit.
3. Après avoir parlé au visiteur, le résident peut appuyer sur son code d'accès pour permettre l'entrée ou il peut appuyer sur la touche étoile pour refuser l'accès.

### ENTRÉE DES VISITEURS



1. LE VISITEUR CONNAÎT DÉJÀ LE NUMÉRO DE RÉPERTOIRE DU RÉSIDENT, APPUYER SUR # ET SAISIR LE NUMÉRO DE RÉPERTOIRE DU RÉSIDENT, PUIS LE SYSTÈME APPELLE LE RÉSIDENT.

- OU -

1. APPUYER SUR LES BOUTONS HAUT OU BAS POUR VISUALISER LES NOMS DANS LE RÉPERTOIRE (LE RÉPERTOIRE DÉFILE PLUS VITE QUAND ON APPUIE EN CONTINU SUR LES TOUCHES HAUT OU BAS).
2. QUAND LE NOM CHERCHÉ EST TROUVÉ, APPUYER SUR LE BOUTON D'APPEL.

- PUIS -

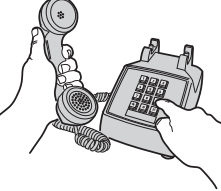

1. QUAND LE RÉSIDENT RÉPOND À L'APPEL, IL PARLE AVEC LE VISITEUR.
2. LE RÉSIDENT ACCORDE OU REFUSE L'ENTRÉE
  - POUR ACCORDER L'ENTRÉE, APPUYER SUR
  - OU -
  - POUR REFUSER L'ENTRÉE, APPUYER SUR

### CODES D'ACCÈS POUR L'ENTRÉE

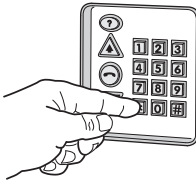

APPUYER SUR LA TOUCHE ÉTOILE D'ABORD POUR RÉINITIALISER LE CLAVIER NUMÉRIQUE (FACULTATIF), PUIS SAISIR LE NUMÉRO DE RÉPERTOIRE OU LE CODE D'ACCÈS INDÉPENDANT.

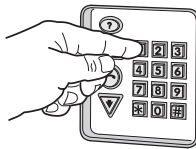

HUIT SECONDES SONT TOLÉRÉES ENTRE CHAQUE FRAPPE DE TOUCHE.

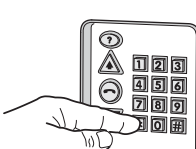

40 SECONDES MAXIMUM SONT TOLÉRÉES POUR SAISIR UN CODE D'ACCÈS COMPLET.

LES QUATRE CHIFFRES DOIVENT ÊTRE SAISIS, Y COMPRIS LES ZÉROS DU DÉBUT.

EN CAS D'ERREUR, APPUYER SUR LA TOUCHE ÉTOILE POUR RECOMMENCER LA SAISIE.

LE CLAVIER NUMÉRIQUE SE VERRUILLE APRÈS UN CERTAIN NOMBRE DE SAISIES INCORRECTES.

QUAND UN CODE CORRECT EST SAISI, RELAIS D'ACCÈS EST ACTIONNÉ.

### RAPPEL PAR LE RÉSIDENT



1. APPELER LE SYSTÈME DANS LES 60 SECONDES SUIVANT L'APPEL MANQUÉ D'UN VISITEUR.
2. LE SYSTÈME RÉPOND ET UN BIP COURT RETENTIT.
3. PARLER AVEC LE VISITEUR.
4. SAISIR UN CODE D'ACCÈS POUR ACCORDER L'ENTRÉE.

- OU -

APPUYER SUR LA TOUCHE ÉTOILE POUR REFUSER L'ACCÈS

## Dépannage

### Bourdonnement sur la ligne téléphonique

1. Déconnecter les fils de 16 Vca sortant du bornier ; si le bourdonnement cesse, un côté des fils du transformateur est mis à la terre.
2. Vérifier toutes les connexions pour détecter tous les courts-circuits avec la mise à la terre.

### Le clavier numérique n'active pas un relais

1. Le code d'accès n'a pas été attribué.
2. Le clavier numérique est peut-être verrouillé par suite d'un nombre trop élevé de tentatives d'accès incorrectes. Attendre 90 secondes pour que le clavier se déverrouille et essayer de nouveau.

### Le téléphone du résident ne sonne pas lorsqu'un visiteur appelle

1. Le numéro de téléphone du résident est incorrectement programmé.
2. Vérifier la ligne téléphonique du système AE-100.
3. Appeler le résident sur une autre ligne ou téléphone mobile pour déterminer si son téléphone fonctionne.

### Garantie limitée de Linear

Ce produit Linear est garanti contre tous les vices de fabrication et de main d'œuvre pendant vingt-quatre (24) mois. Cette garantie est accordée exclusivement aux grossistes qui achètent directement à Linear ou par l'intermédiaire des canaux de distribution normaux de Linear. Linear ne garantit pas ce produit aux consommateurs. Les consommateurs doivent se renseigner auprès de leur distributeur ou revendeur en ce qui concerne la nature de la garantie que le distributeur ou revendeur leur accorde, le cas échéant. **Linear LLC n'encourt aucune obligation et décline toute responsabilité pour dommages indirects du fait ou en rapport avec l'usage ou les performances de ce produit, de même que pour tous autres dommages indirects relatifs à la perte de biens et de revenus, au manque à gagner, et aux coûts d'enlèvement, d'installation ou de réinstallation quelconques.**

Toutes les garanties implicites, notamment les garanties implicites de valeur marchande et d'adaptation à un but ou à un usage particulier sont valides exclusivement jusqu'à la date d'expiration de la garantie.

**Cette garantie de Linear LLC est accordée en remplacement de toutes autres garanties explicites ou implicites.**

Tous les retours de produit mettant en jeu la garantie doivent obtenir un Numéro d'autorisation de retour de produit (NARP). Veuillez vous adresser aux Services techniques de Linear, au 1-800-421-1587, pour obtenir un NARP et tous autres détails importants.

### AVIS DE L'AGENCE FÉDÉRALE (USA) DE CONTRÔLE DES COMMUNICATIONS (FCC)

Des changements ou des modifications non décrites explicitement dans le présent manuel ou non approuvées par le fabricant pourraient annuler la licence d'utilisation du matériel accordée à l'utilisateur.

Cet équipement a subi des tests et a été trouvé conforme à la réglementation de la FCC, Partie 15, relative aux dispositifs numériques de Classe B.

Ces limites sont destinées à assurer une protection raisonnable contre les brouillages nuisibles aux installations résidentielles. Cet équipement génère, utilise et peut rayonner de l'énergie en radiofréquence, et s'il n'est pas installé ou utilisé conformément aux instructions, il peut causer des brouillages nuisibles aux communications par radio. Cependant, il n'existe aucune garantie comme quoi des brouillages ne surviendront pas dans une installation particulière. Si cet équipement produit des parasites nuisibles à la réception des signaux de radio ou de télévision, ce que l'on peut déterminer en arrêtant l'équipement et en le remettant en marche, l'utilisateur est incité à essayer de remédier à ces bruits de l'une des manières suivantes :

- En réorientant ou en déplaçant l'antenne de réception.
- En augmentant la distance séparant l'équipement et le récepteur.
- En connectant l'équipement sur une prise d'un circuit électrique différent de celui sur lequel le récepteur est connecté.
- En consultant le distributeur ou un technicien spécialisé en radio/TV.

**Linear ACCESS™**